

TECHNICAL

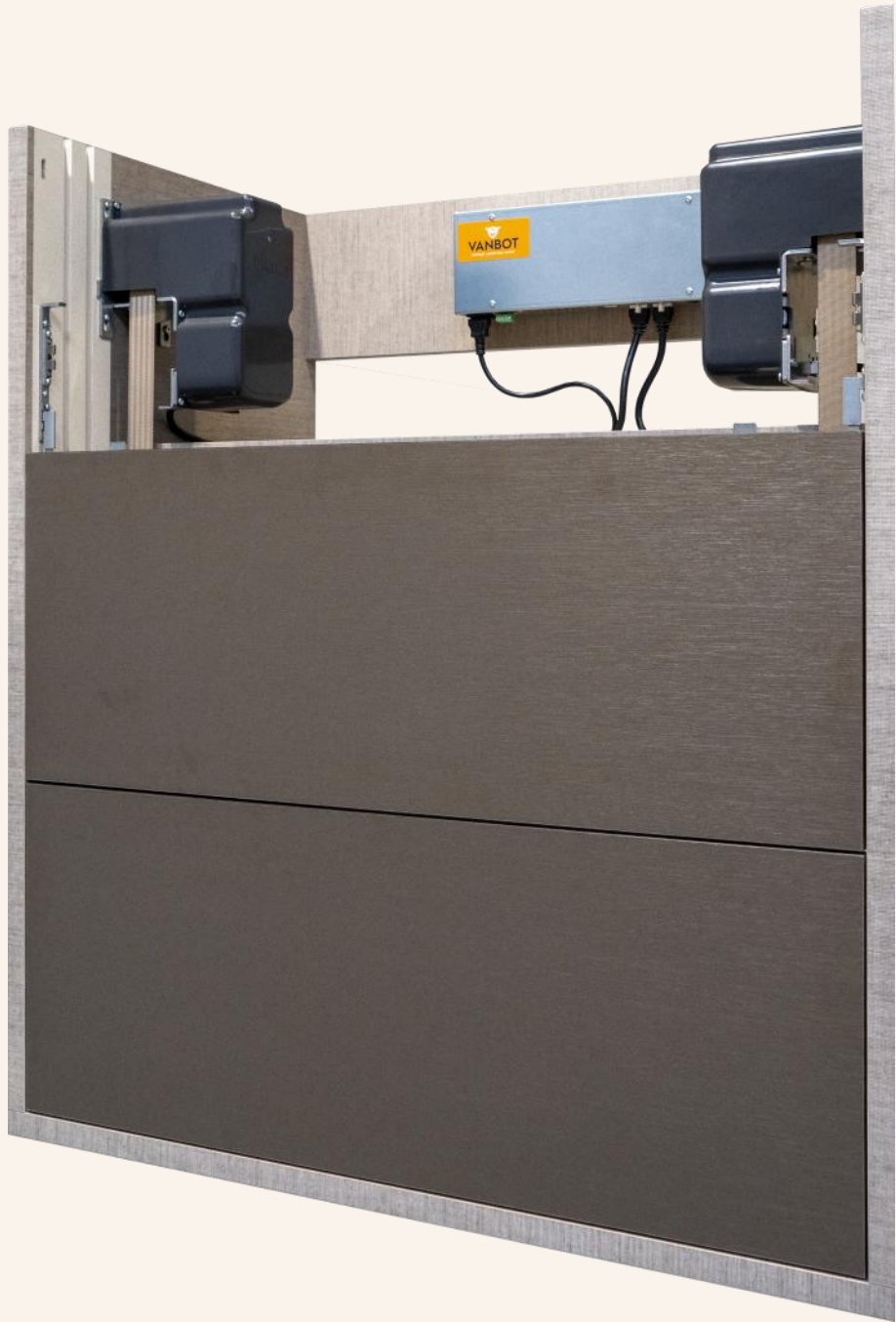

Dimensions / Définitions

Le corps du meuble

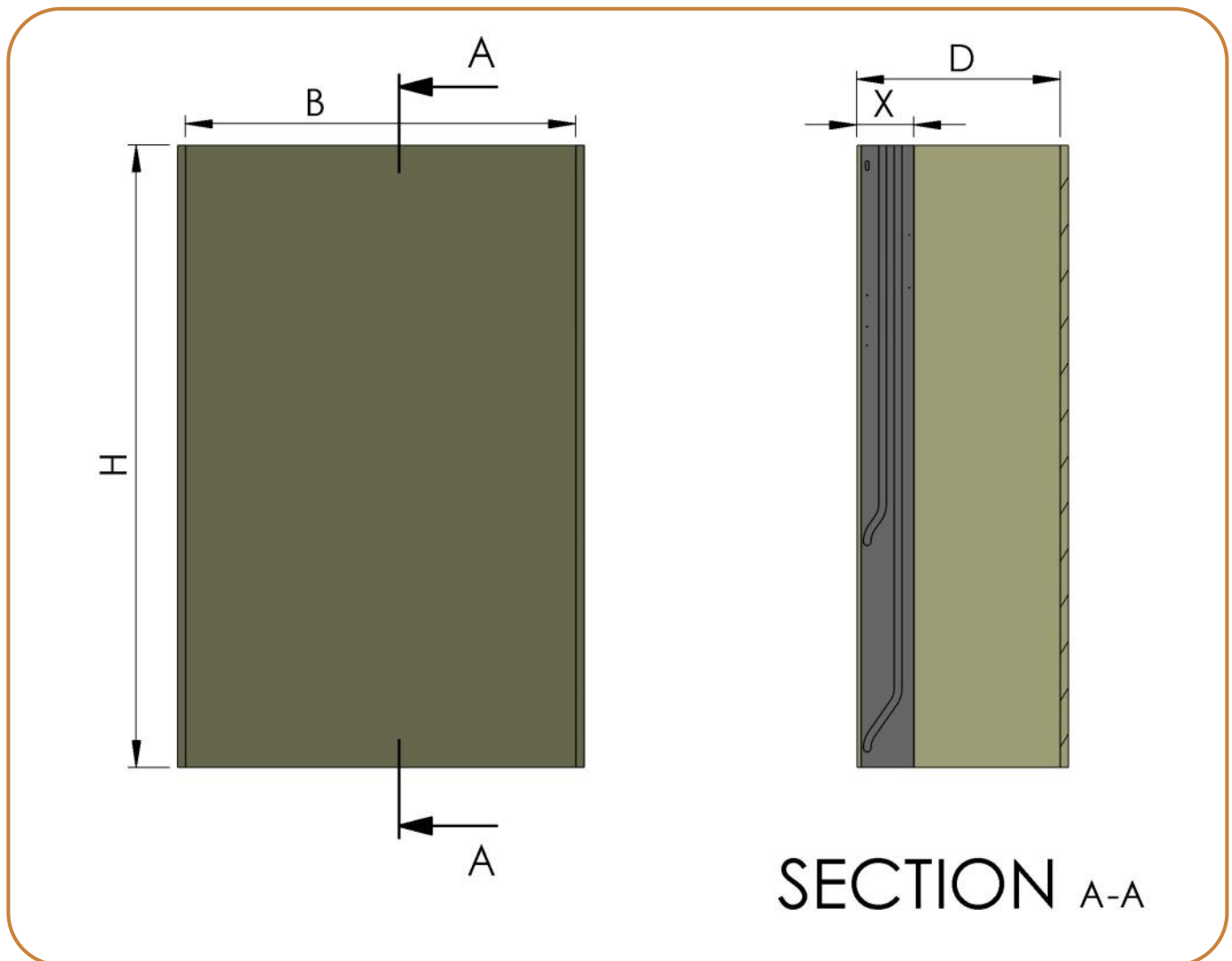

H = Hauteur totale de l'armoire (sans plafond)

B = Largeur entre les parois latérales (portée)

X = Espace pour le rail latéral

$X = 66 \text{ mm} + d_v$ (épaisseur du panneau fixe) + d_1 (épaisseur du panneau inférieur)
 + éventuellement d_2 (épaisseur du deuxième panneau) + 20 mm
 + éventuellement d_3 (épaisseur du troisième panneau) + 20 mm

D = Profondeur de l'armoire jusqu'à l'arrière

$D - X$ = Espace pour les étagères

Les panneaux

Mobile

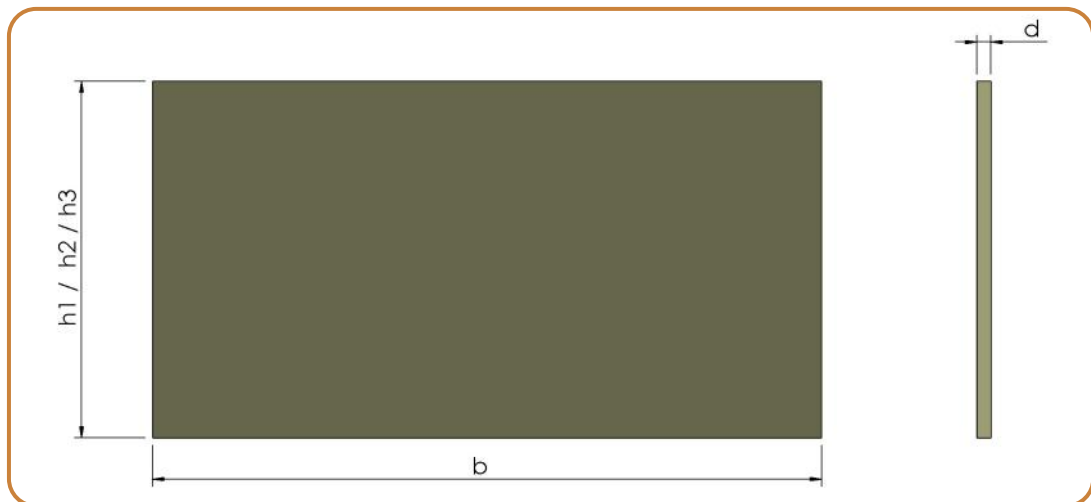

$h1, h2, h3$ = Hauteur du panneau mobile

b = Largeur du panneau mobile

d = Epaisseur du panneau mobile

Fixe

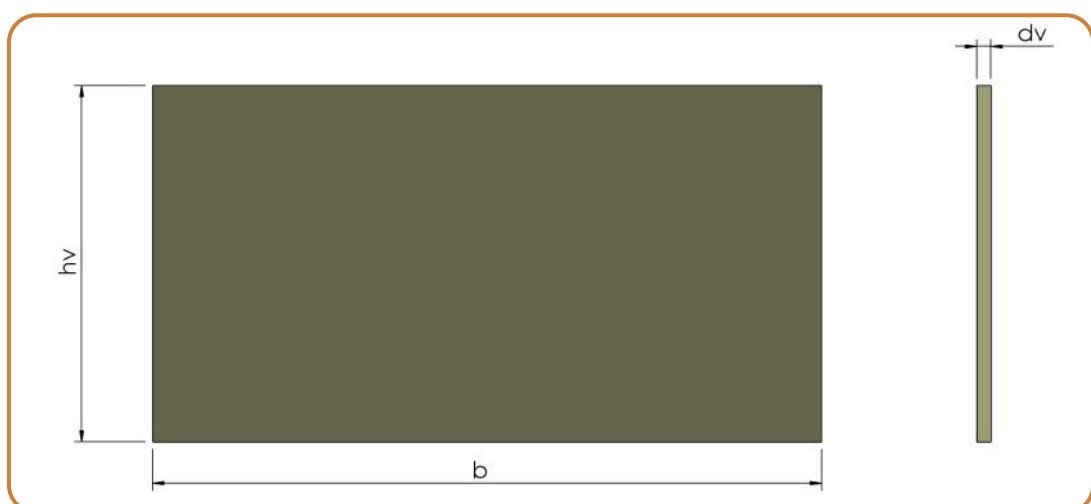

h_v = Hauteur du panneau fixe

b = Largeur du panneau fixe

d_v = Epaisseur du panneau fixe

Jeux

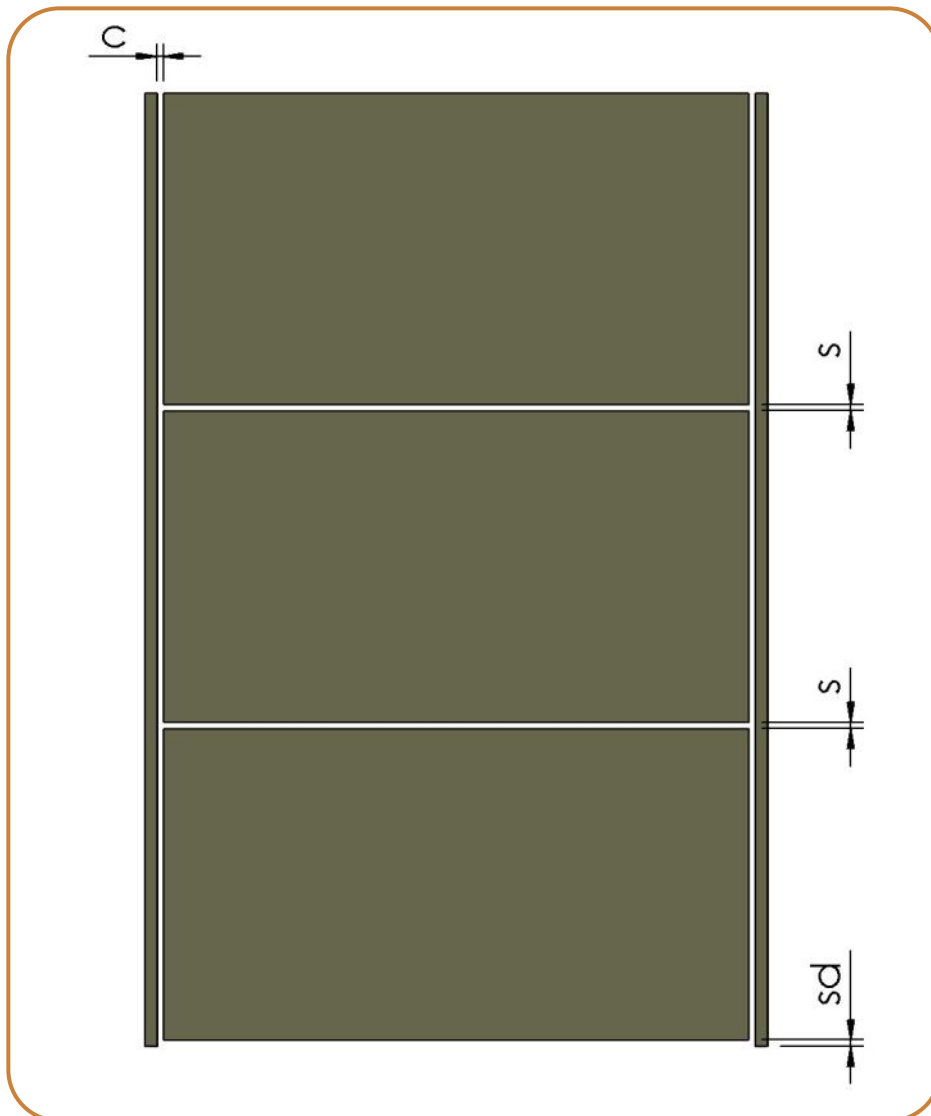

c = Jeu vertical entre le panneau de porte et le côté

s = Jeu horizontal entre les panneaux

sd = Jeu horizontal entre le panneau inférieur et le fond

Panneaux encastrés

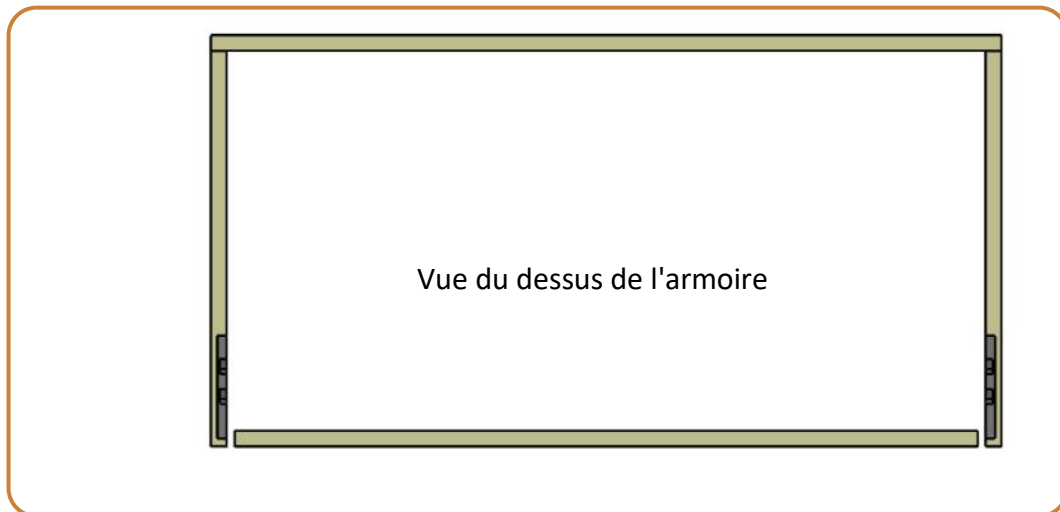

Les panneaux sont alignés sur la face avant du corps. Il s'agit de la disposition standard.

Panneaux en saillie

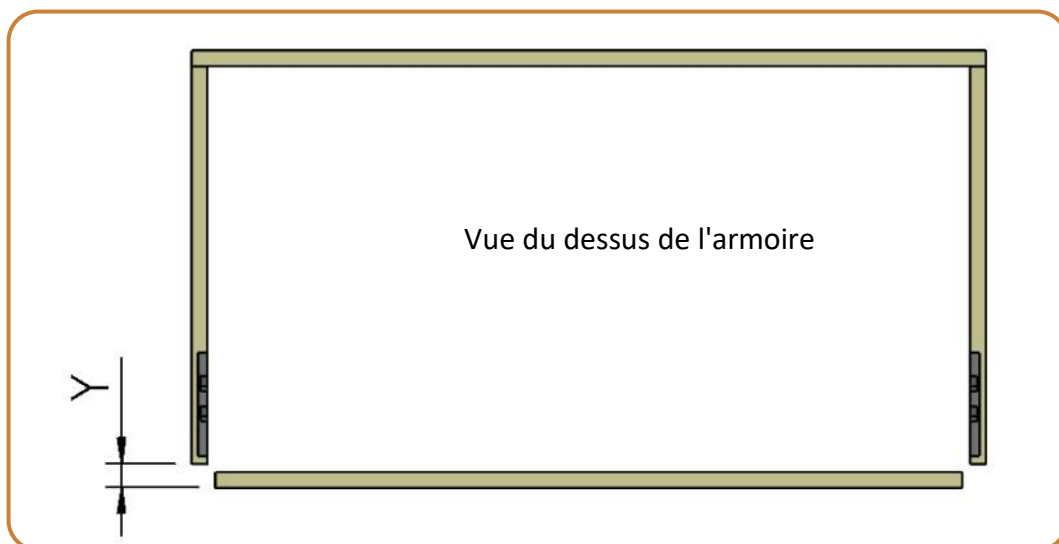

Y = La mesure de l'allongement devant

Les panneaux se trouvent AVANT l'avant de la caisse mais glissent toujours entre les parois latérales. L'objectif est de mettre les panneaux au même niveau que les portes (à charnières) des armoires adjacentes.

Guides latéraux

La valeur T

T = Quantité de « meubles » entre le guide frontal et le guide latéral, épaisseur maximale du panneau - 4 mm

X = Espace total requis pour le rail latéral

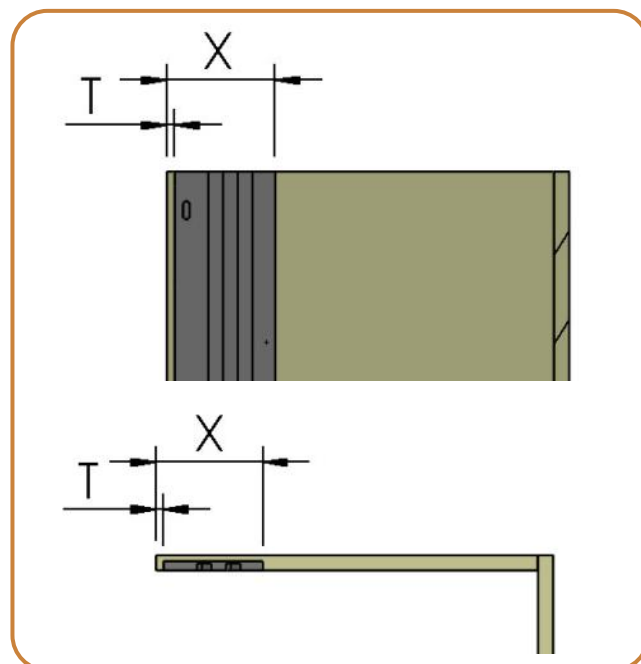

Dimensions

1 Panneau

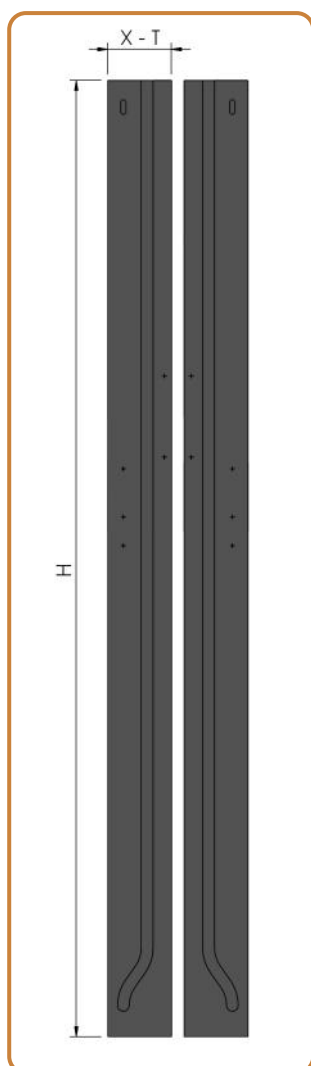

2 Panneaux

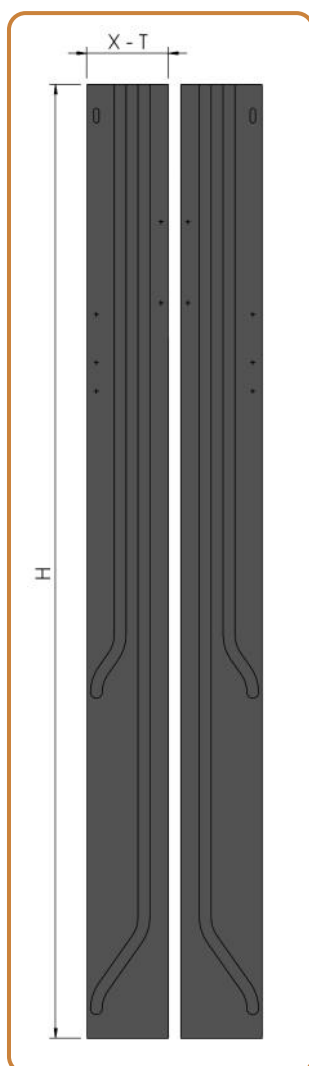

3 Panneaux

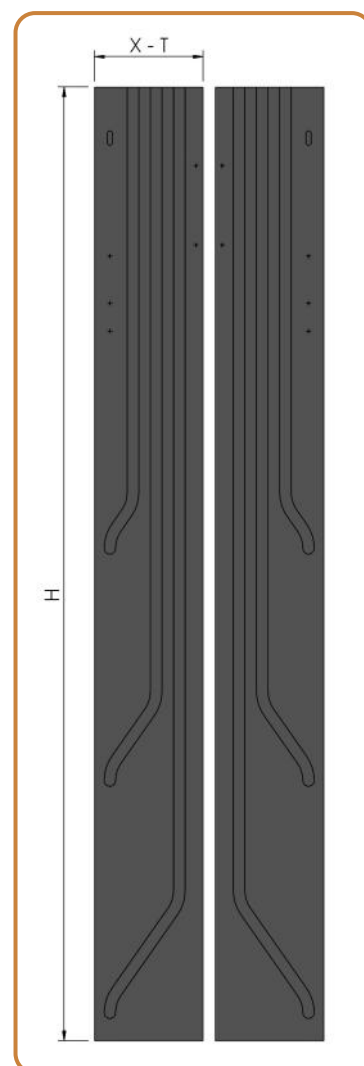

Cadres

Tous les composants sont logés dans des cadres qui sont vissés à l'arrière du panneau. Il n'est pas nécessaire d'effectuer des découpes de remplissage. Les cadres contiennent les roues de guidage, les crochets d'extraction et le mécanisme d'inclinaison.

Voici des exemples de cadres pour le panneau inférieur.

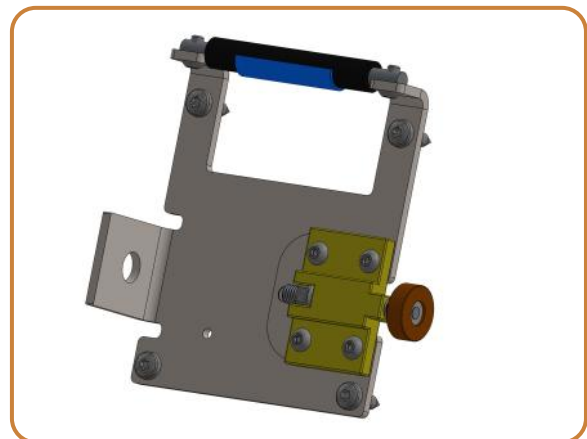
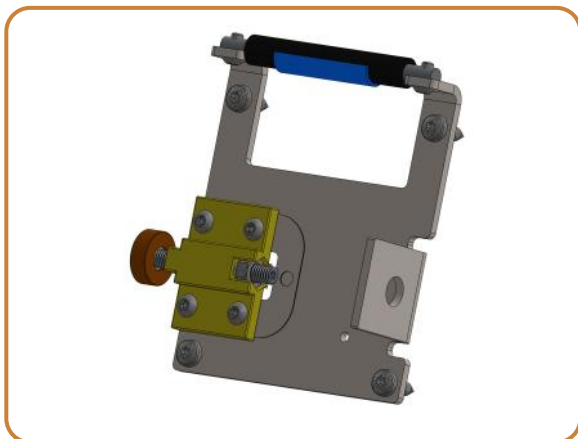
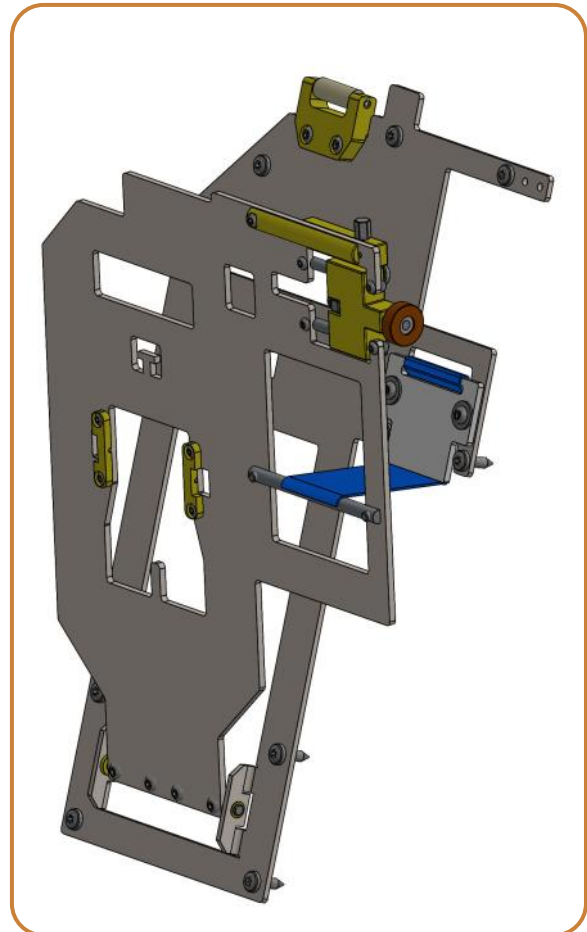
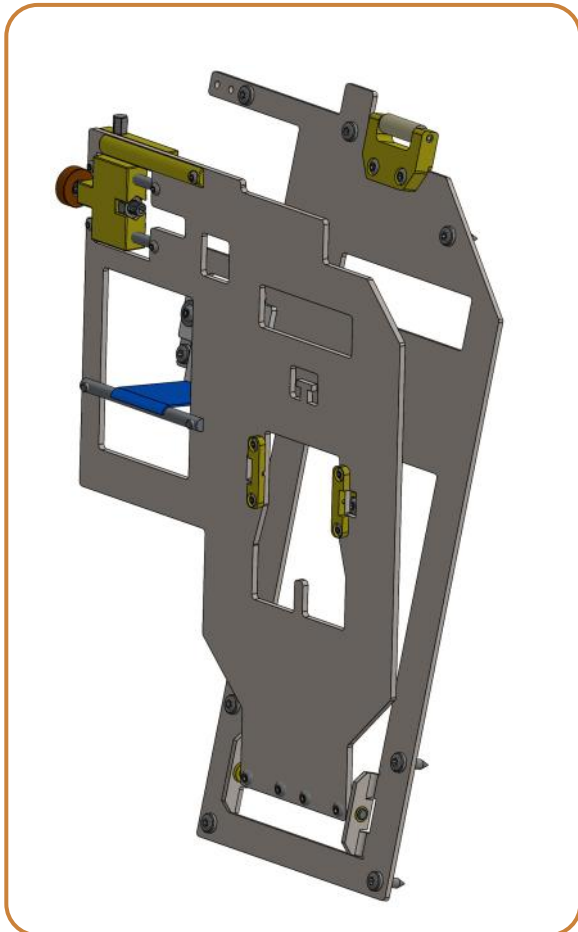

Panneau inférieur

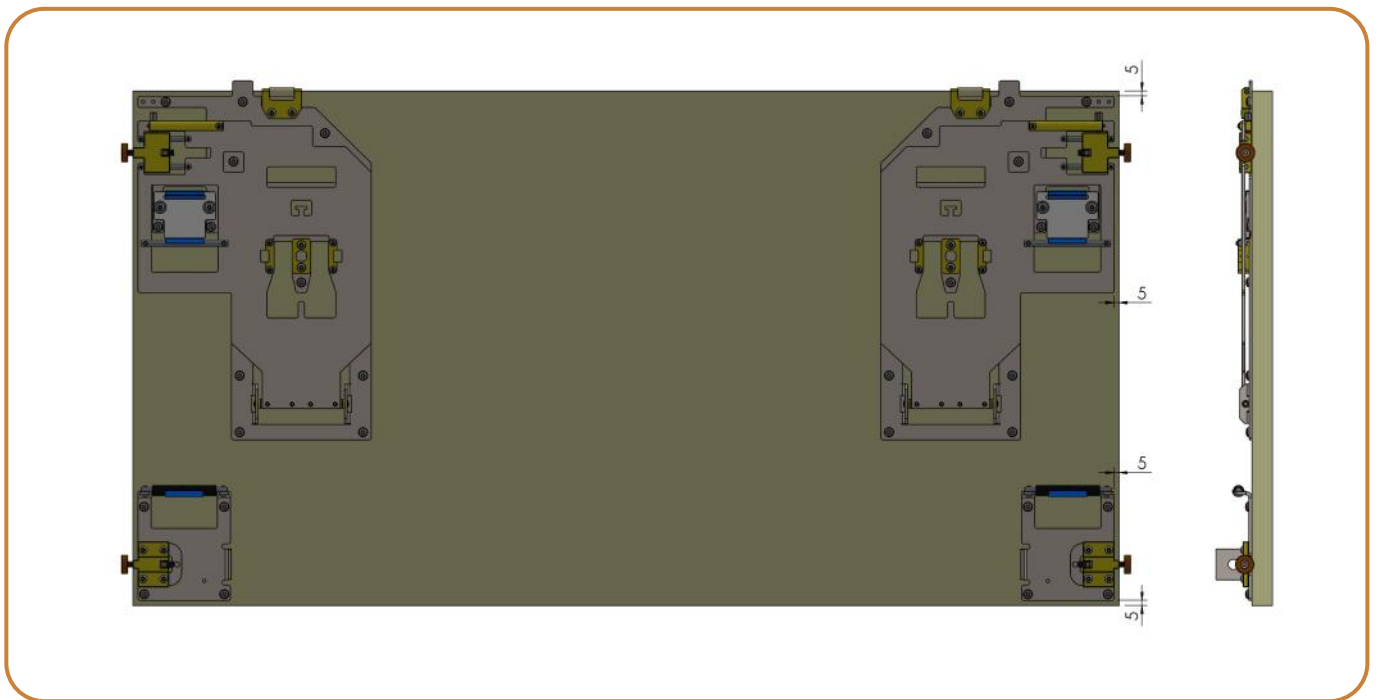

Deuxième panneau (le cas échéant)

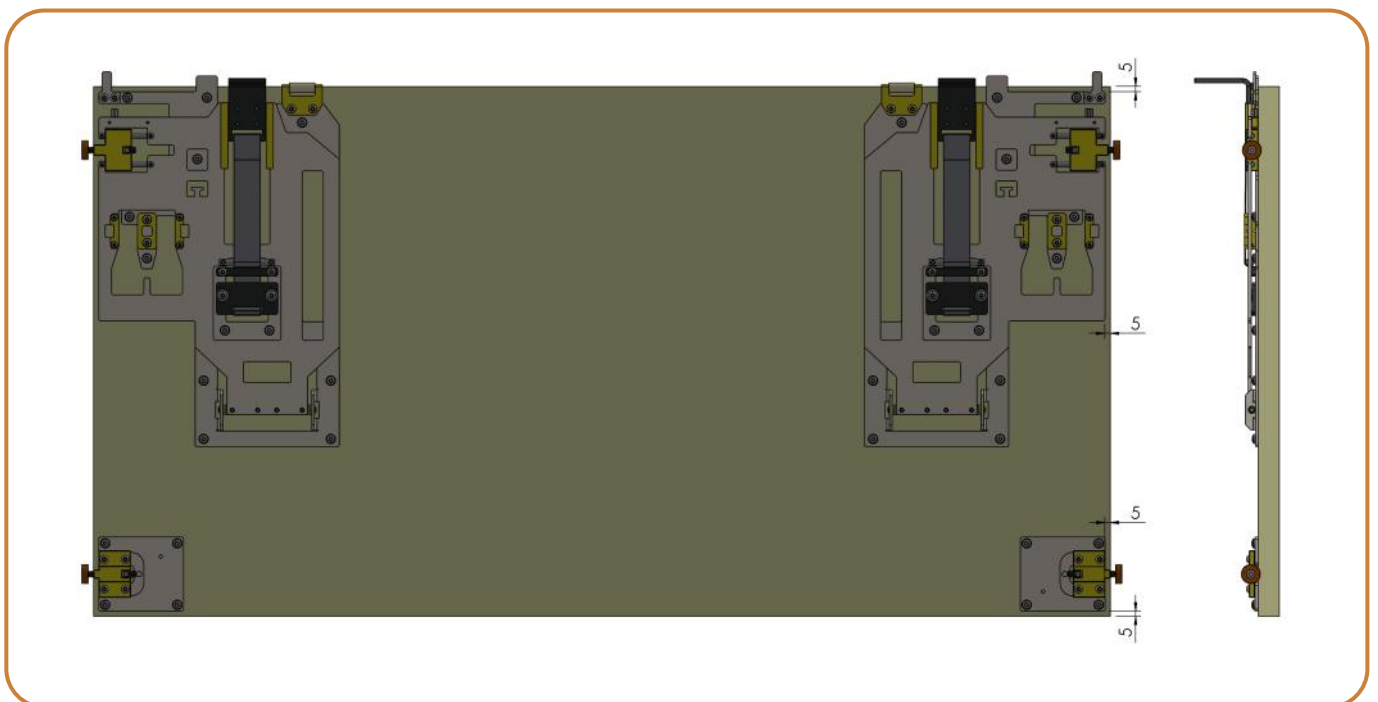

Troisième panneau (le cas échéant)

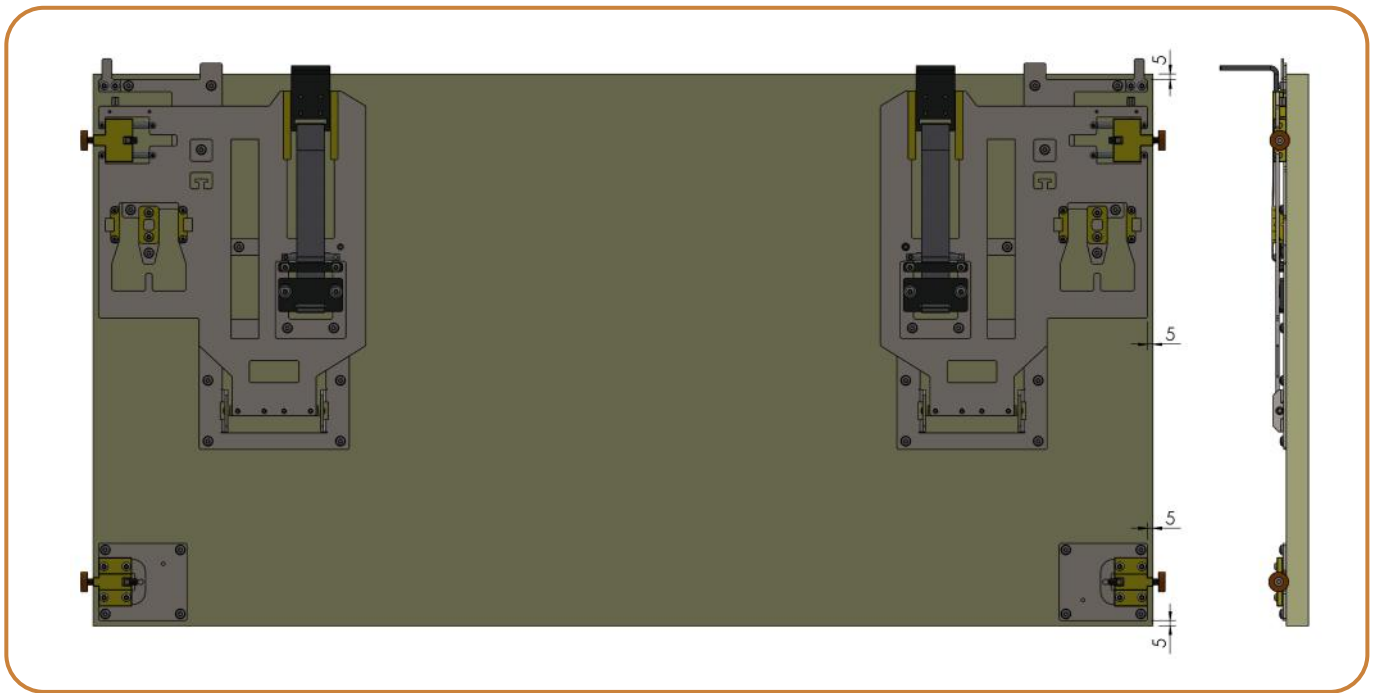

Panneau fixe



Panneaux intermédiaires pour panneaux en saillie

Pour les panneaux en saillie, des plaques intermédiaires de 6 mm d'épaisseur sont disponibles séparément. Cela permet de réaliser des panneaux en saillie de 20 mm d'épaisseur.

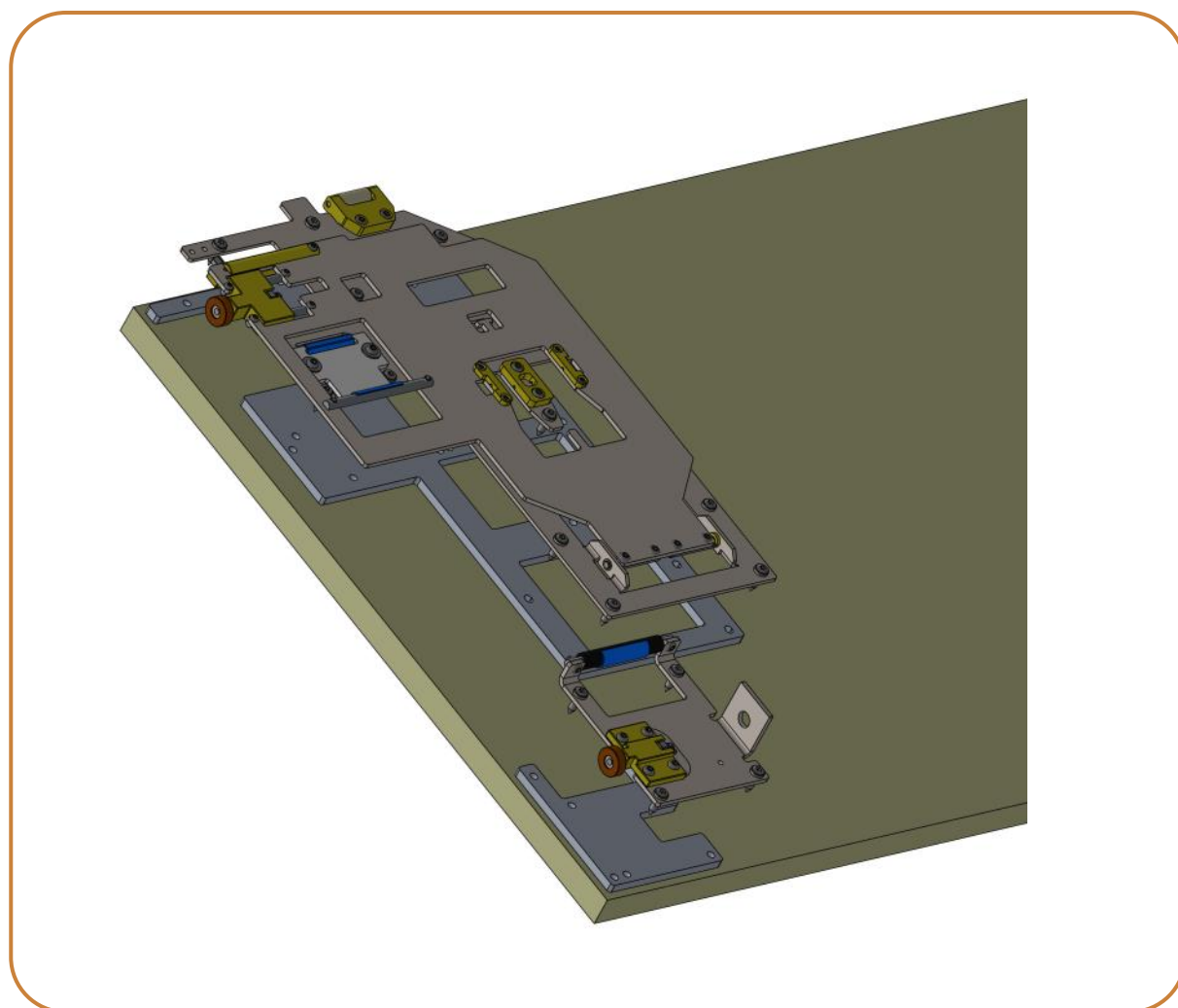

Entraînement de levage

Les entraînements de levage contiennent les moteurs d'entraînement et les rouleaux de courroie. Ils sont placés en haut dans la partie inférieure du local technique (derrière le panneau fixe).



Dimensions



Montage

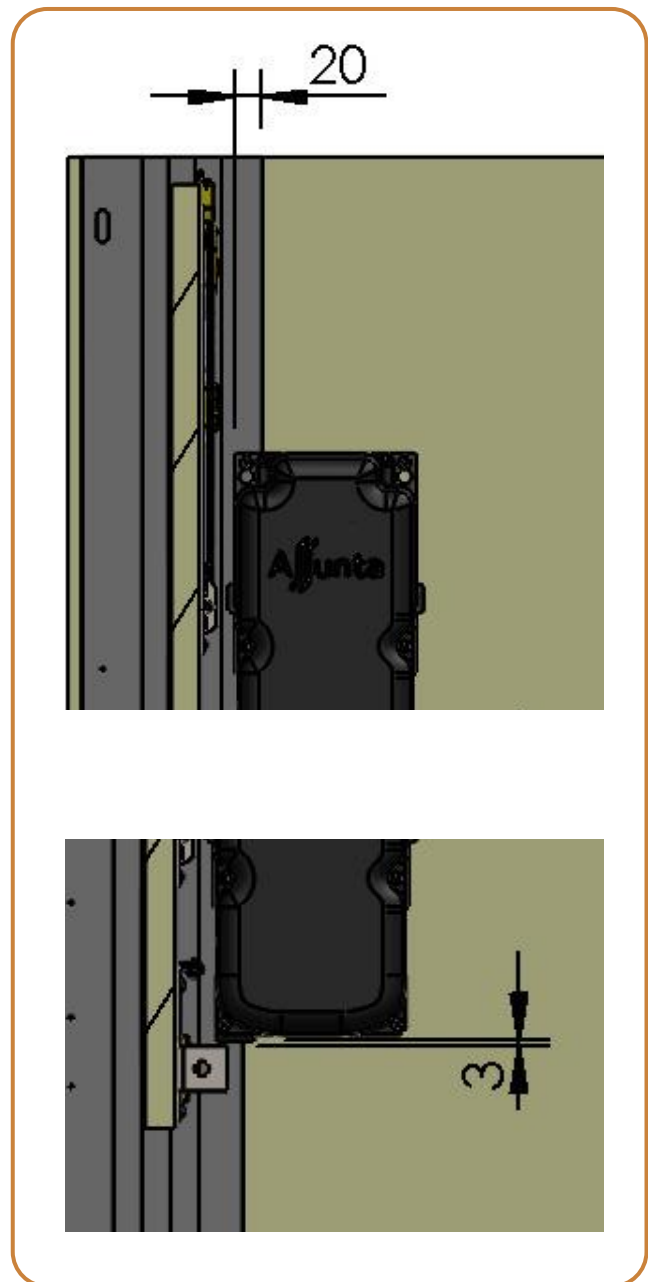
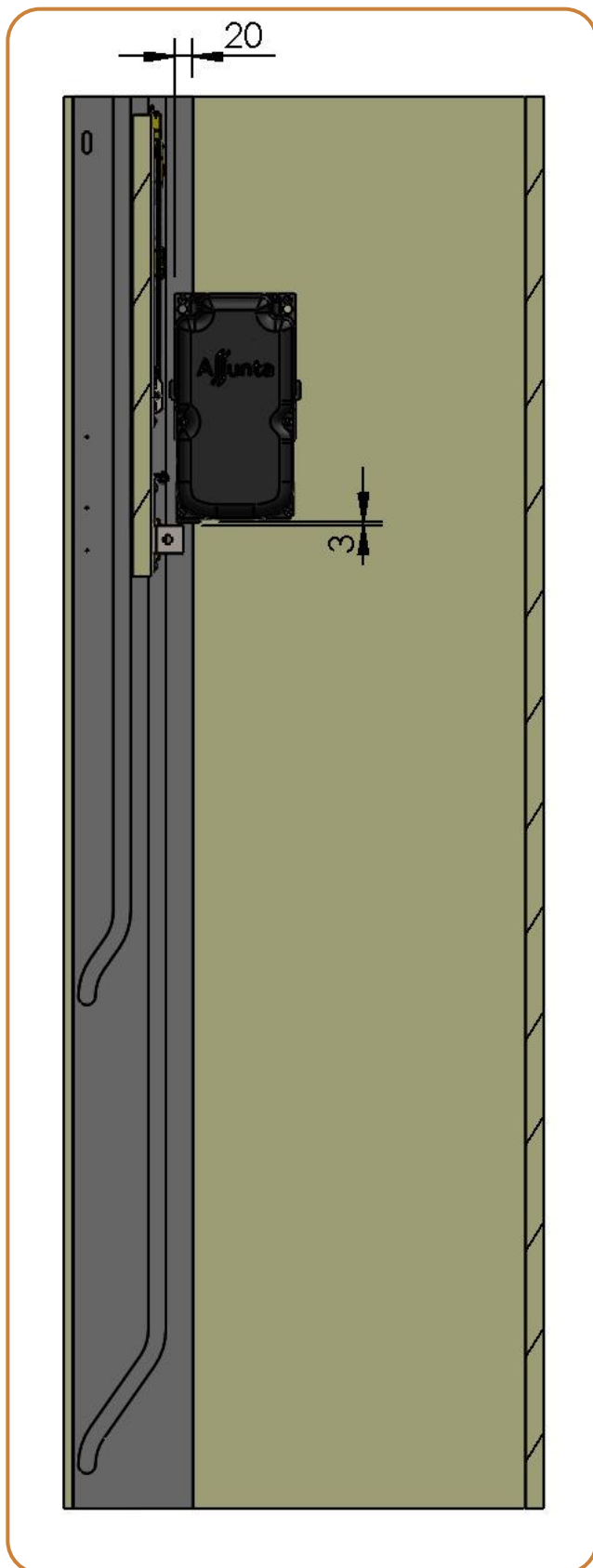

L'entraînement de levage est placé de manière à ce que le panneau inférieur en position d'ouverture supérieure ait sa butée à 3 mm de la butée réglable du moteur. Pour les dimensions exactes, voir les dessins à www.assunta.be. Les points de fixation du moteur avant sont marqués sur les guides latéraux.

Le contrôle

Le boîtier de commande

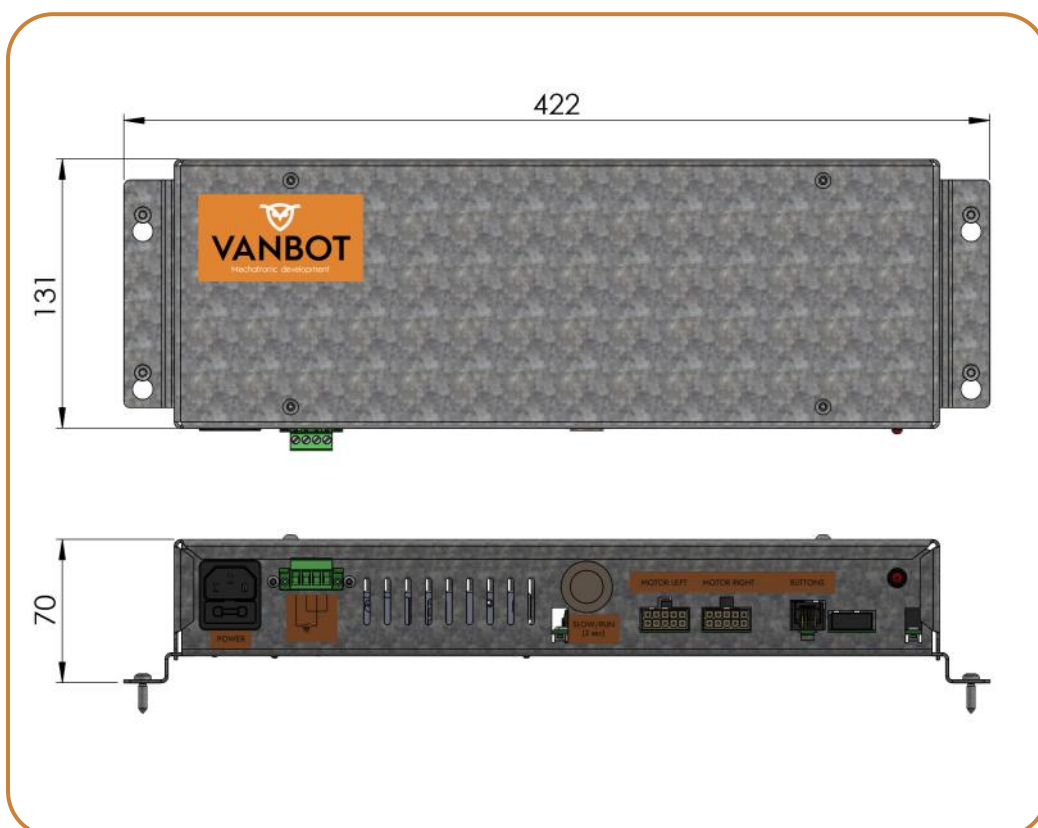

Le boîtier de commande peut être placé dans le local technique, derrière le panneau fixe. Les câbles de moteur de 2 m sont suffisamment longs pour cela. Il est évidemment encore plus pratique (en cas de panne) de monter le boîtier de commande à l'extérieur de l'armoire, mais il faut alors prévoir des câbles de moteur plus longs de 4 m.

Le câblage

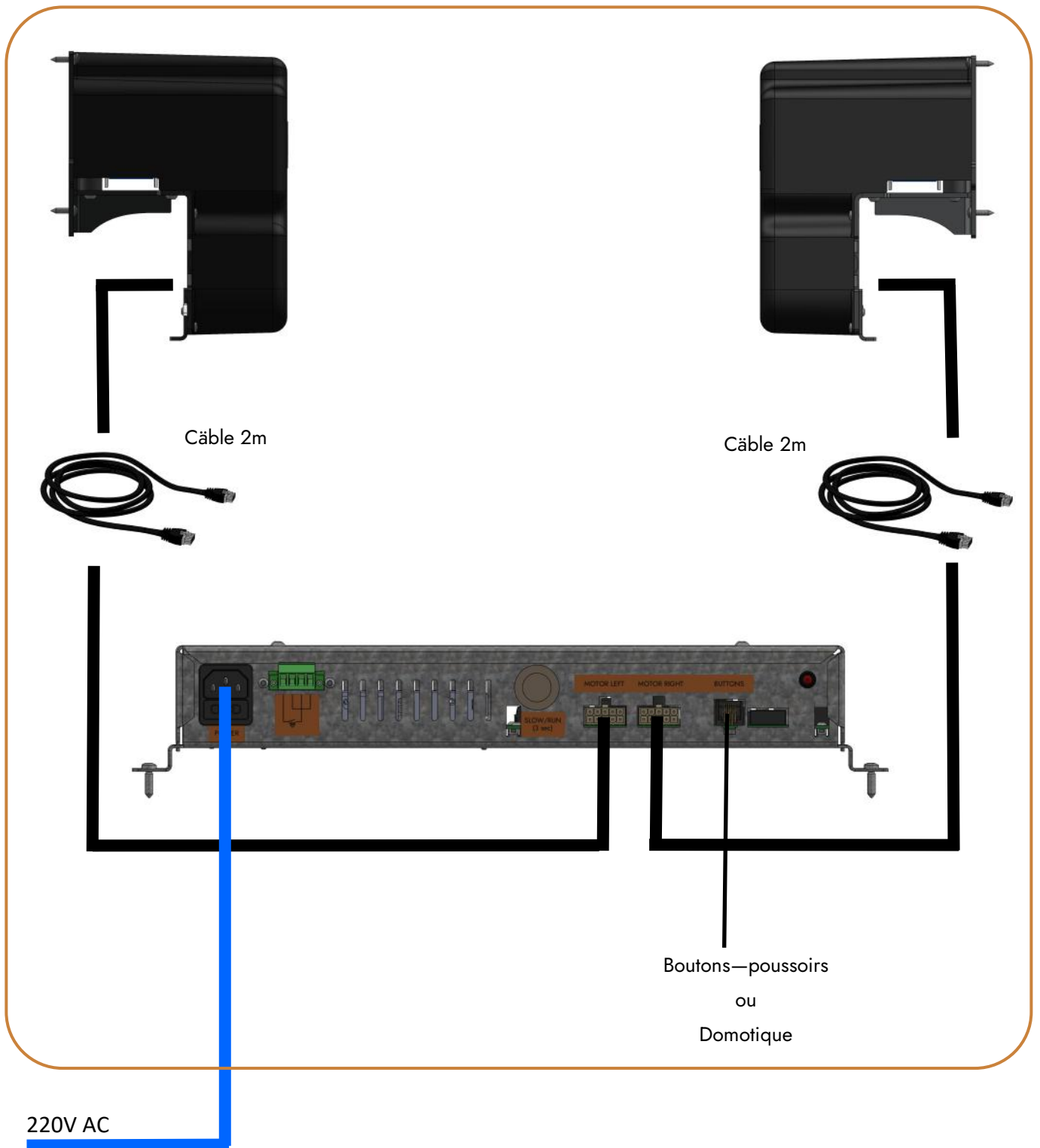

Le logiciel

Le logiciel de contrôle peut être réglé sur différents modes.

SLOW: Les panneaux se déplacent lentement, est utilisé pendant l'installation.

RUN: L'état final atteint après l'exécution de l'initialisation.

Pour plus d'informations et de conseils, voir le manuel.

La commande

Télécommande



Boutons-poussoirs Vanbot

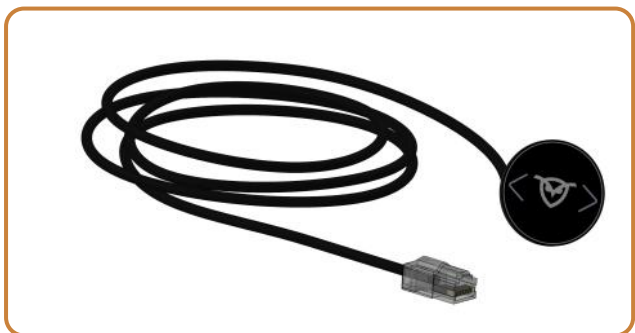
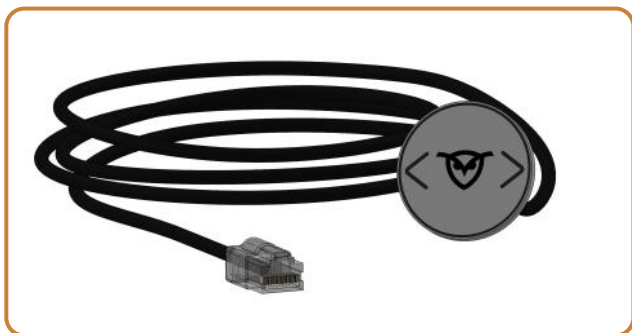

Boutons-poussoirs propres ou domotique

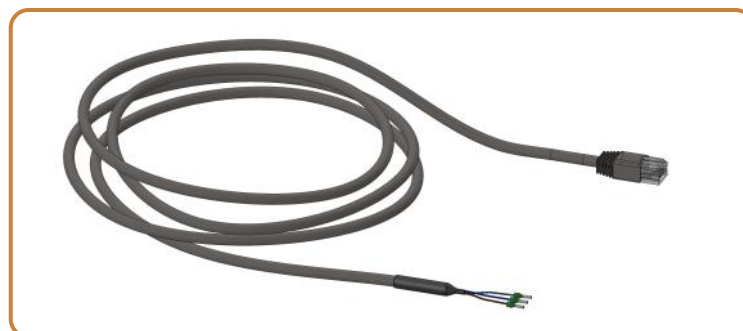

Notes

Couthoflaan 14-16
8972 PROVEN—BELGIUM

Contact : Frank Verdonck
+32 495 53 11 66
sales@vanbot.be

vanbot.be