

TECHNICAL

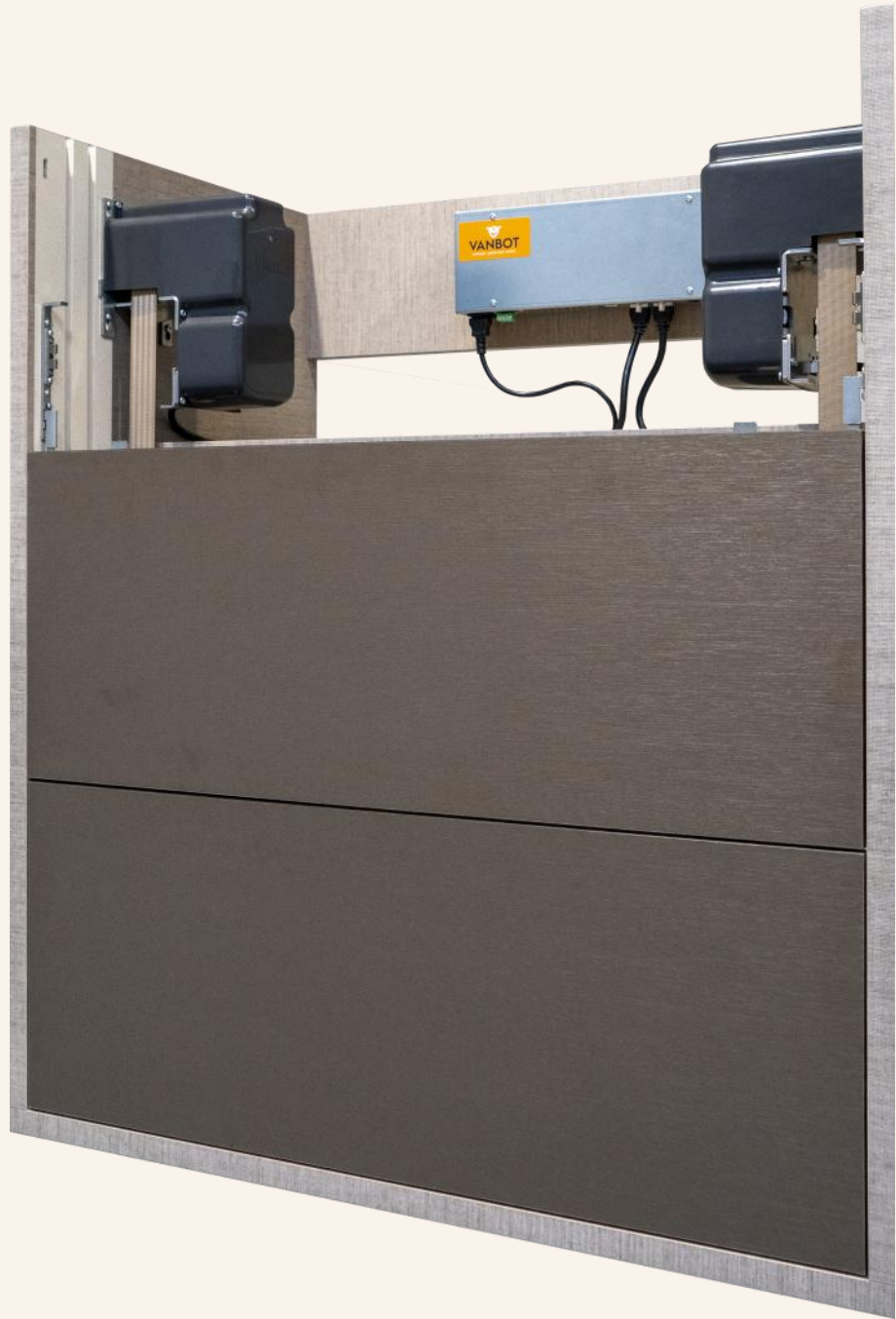

# Afmetingen / Definities

## Het corpus van de kast

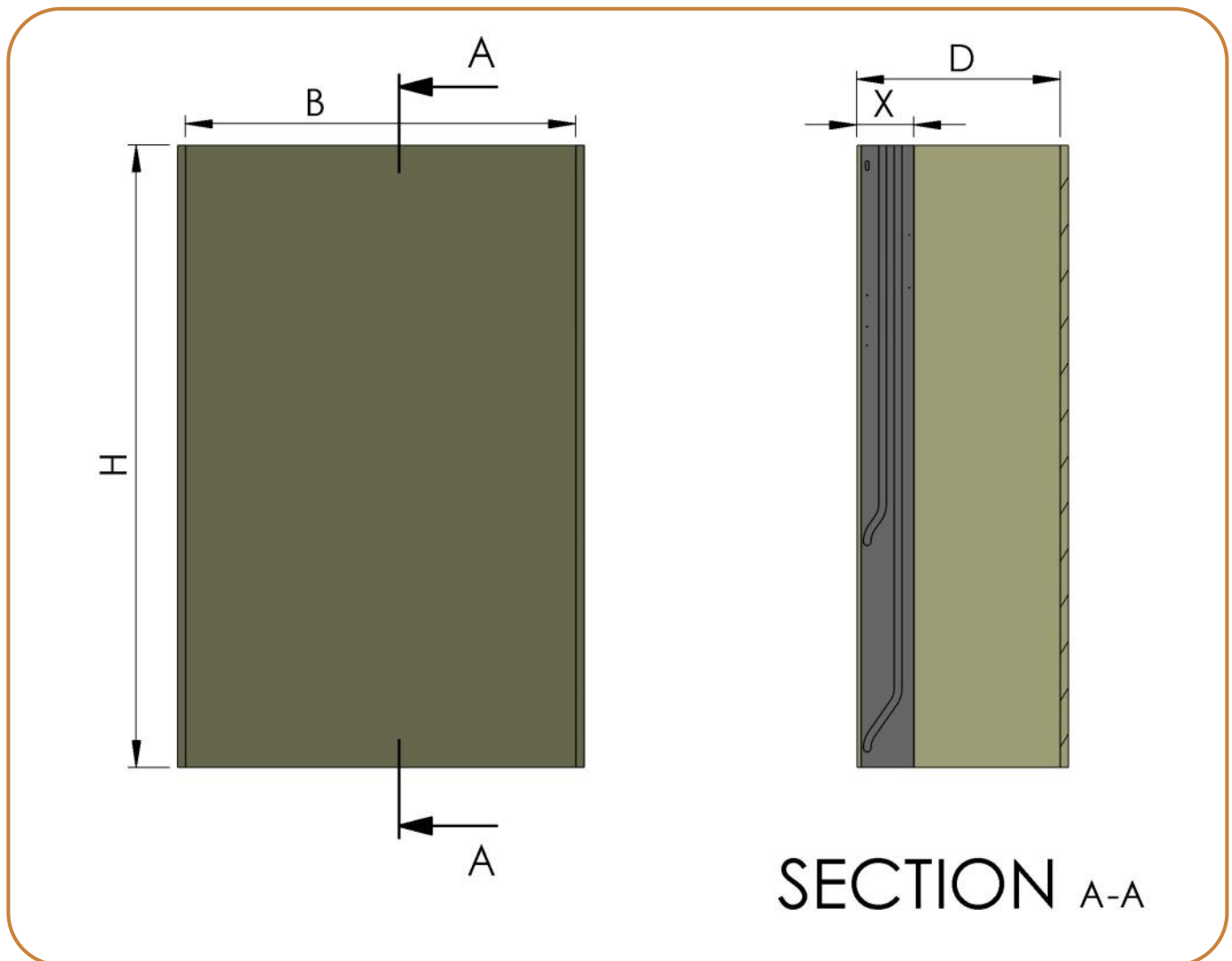

$H$  = Totale hoogte van de kast (zonder plafond)

$B$  = (Spannende) Breedte tussen de zijwanden

$X$  = Ruimte voor de zijgeleiding

$X = 66 \text{ mm} + d_v$  (dikte vast paneel) +  $d_1$  (dikte onderste paneel)  
 + eventueel  $d_2$  (dikte tweede paneel) + 20 mm  
 + eventueel  $d_3$  (dikte derde paneel) + 20 mm

$D$  = Diepte kast tot tegen de rug

$D - X$  = Ruimte voor de legplanken

## De panelen

### Bewegend

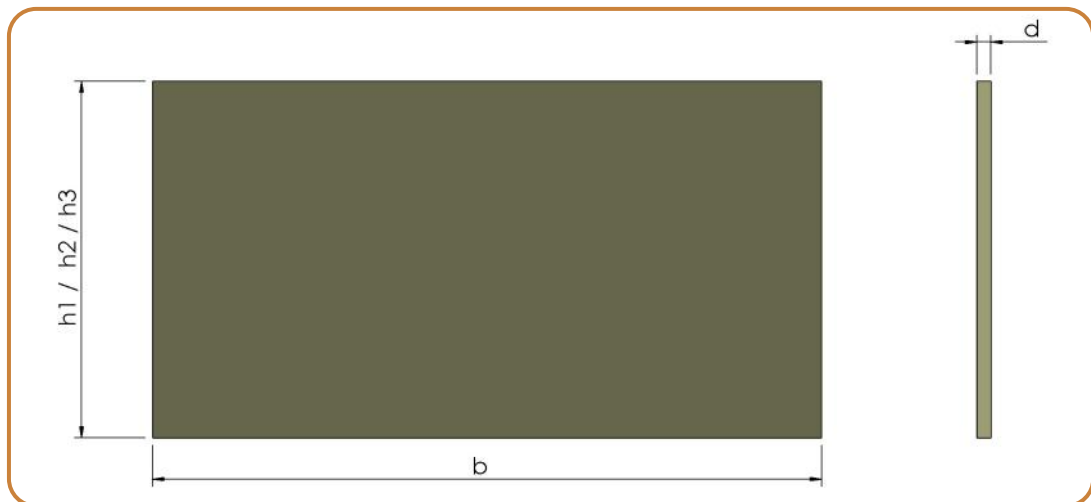

$h1, h2, h3$  = Hoogte bewegend paneel

$b$  = Breedte bewegend paneel

$d$  = Dikte bewegend paneel

### Vast

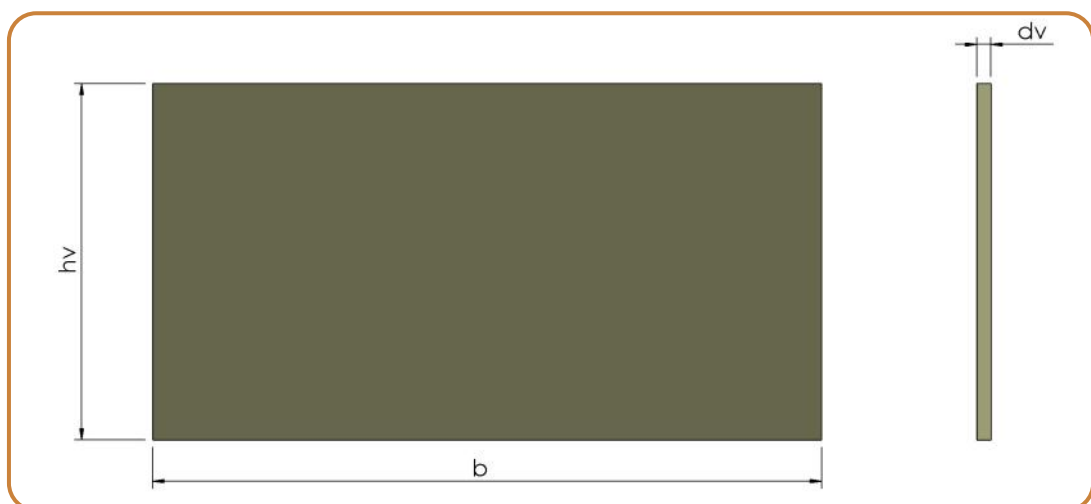

$h_v$  = Hoogte vast paneel

$b$  = Breedte vast paneel

$d_v$  = Dikte vast paneel

## Spelingen

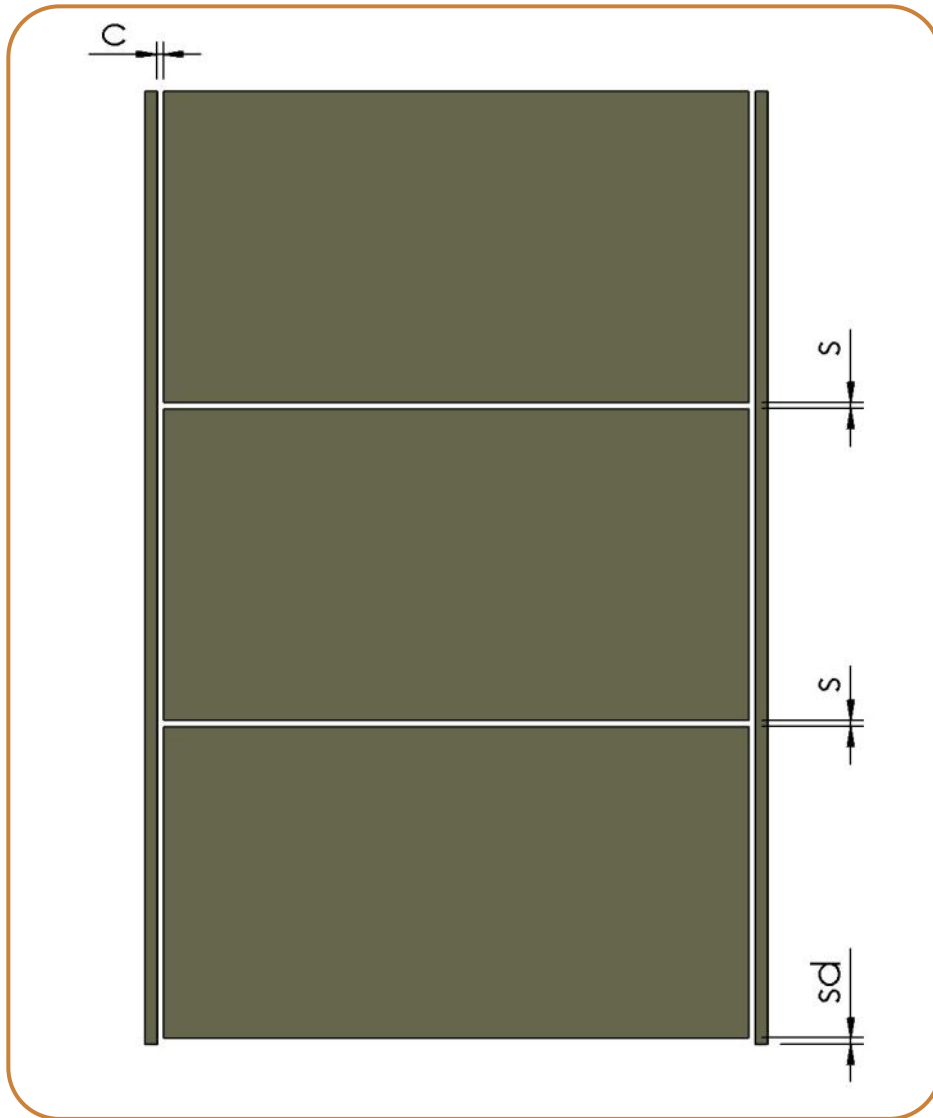

c = Verticale speling tussen deurpaneel en zijkant

s = Horizontale speling tussen panelen

sd = Horizontale speling tussen onderste paneel en bodem

## Inliggende panelen



Panelen liggen gelijk met de voorkant van het corpus. Dit is de standaard opstelling.

## Voorliggende panelen



Y = De maat van de voorligging

Panelen liggen VOOR de voorkant van het corpus maar schuiven nog steeds naar binnen tussen de zijwanden. Doel is het gelijk leggen van de panelen met (draai)deuren van naastliggende kasten.

## Zijgeleidingen

### De waarde T

T = Hoeveelheid 'meubel' tussen de voorkant en de zijgeleiding, maximaal dikte paneel - 4 mm

X = Totale ruimte nodig voor de zijgeleiding

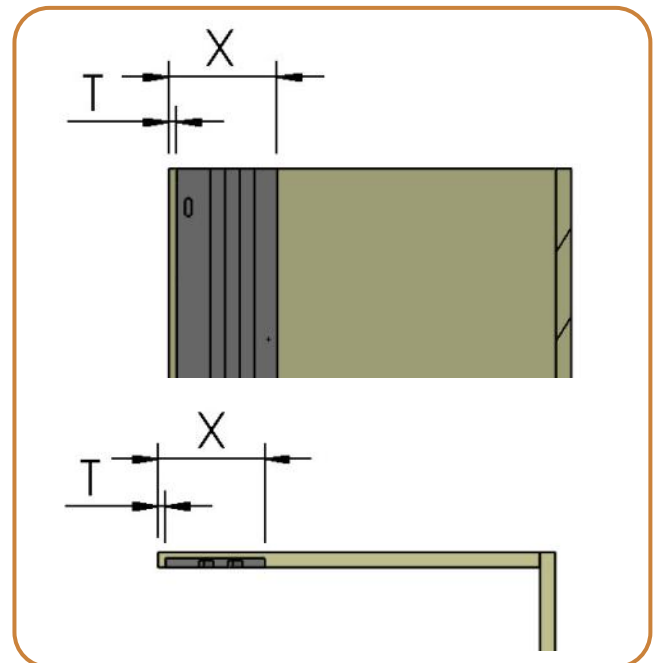

### Afmetingen

1 Paneel

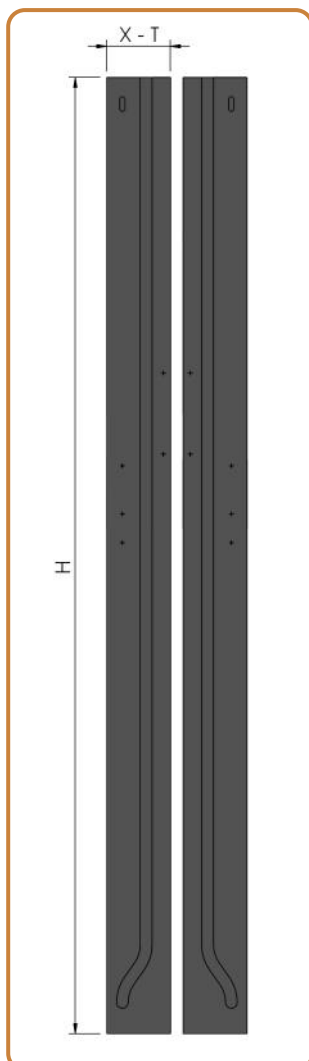

2 Panelen

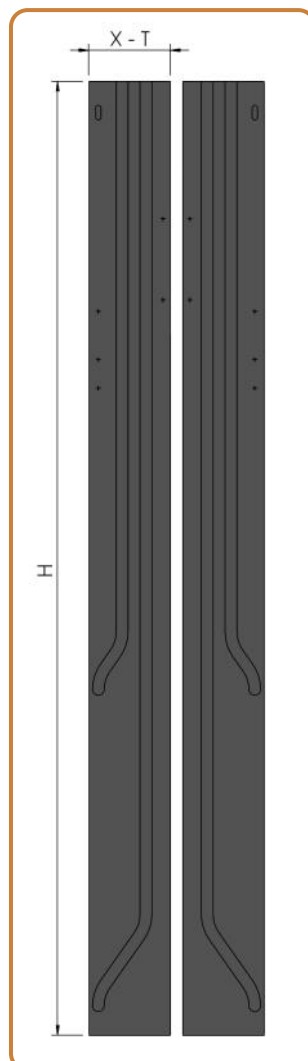

3 Panelen

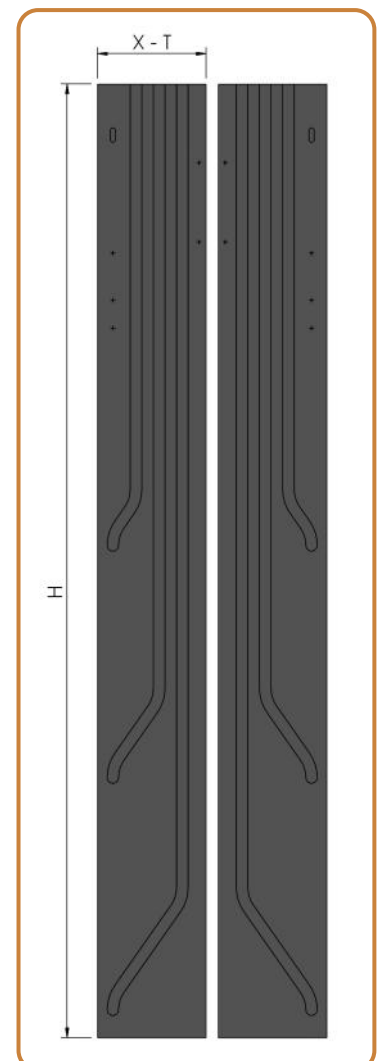

## Frames

Alle onderdelen zijn ondergebracht op frames die op de rug van het paneel geschroefd worden. Infrezingen zijn niet nodig. De frames bevatten de geleidingswielen, de meeneemhaken en het kantelmechanisme.

Dit zijn voorbeelden van de frames voor het onderste paneel.

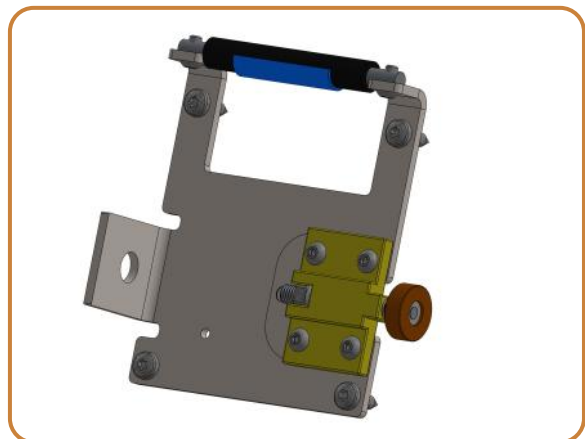
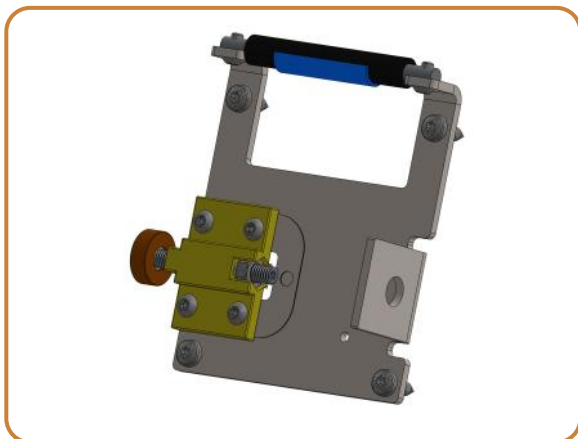
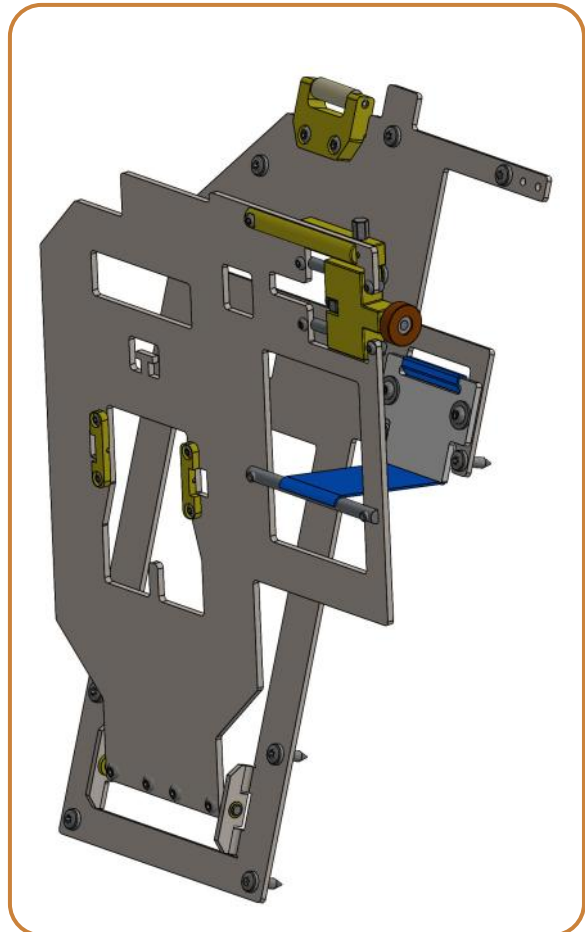
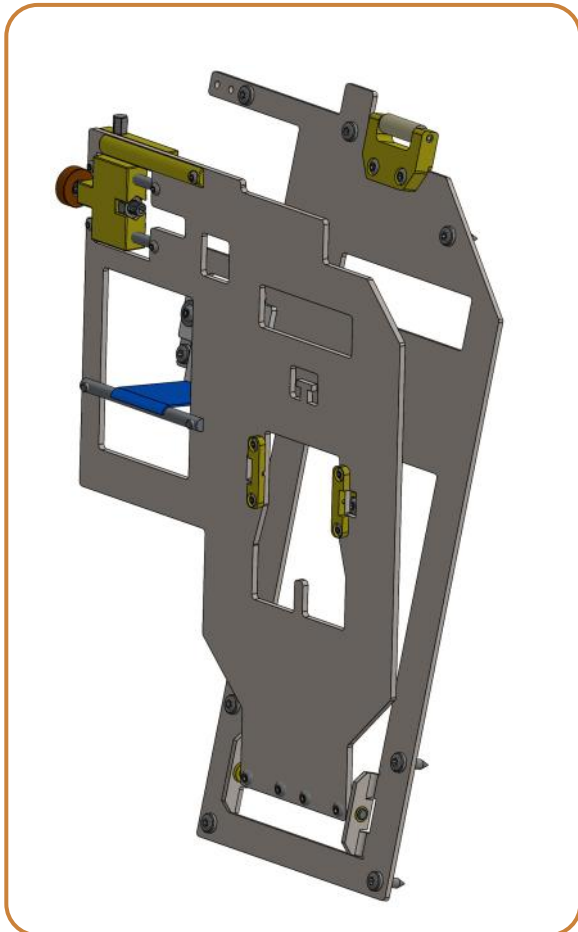

## Onderste paneel

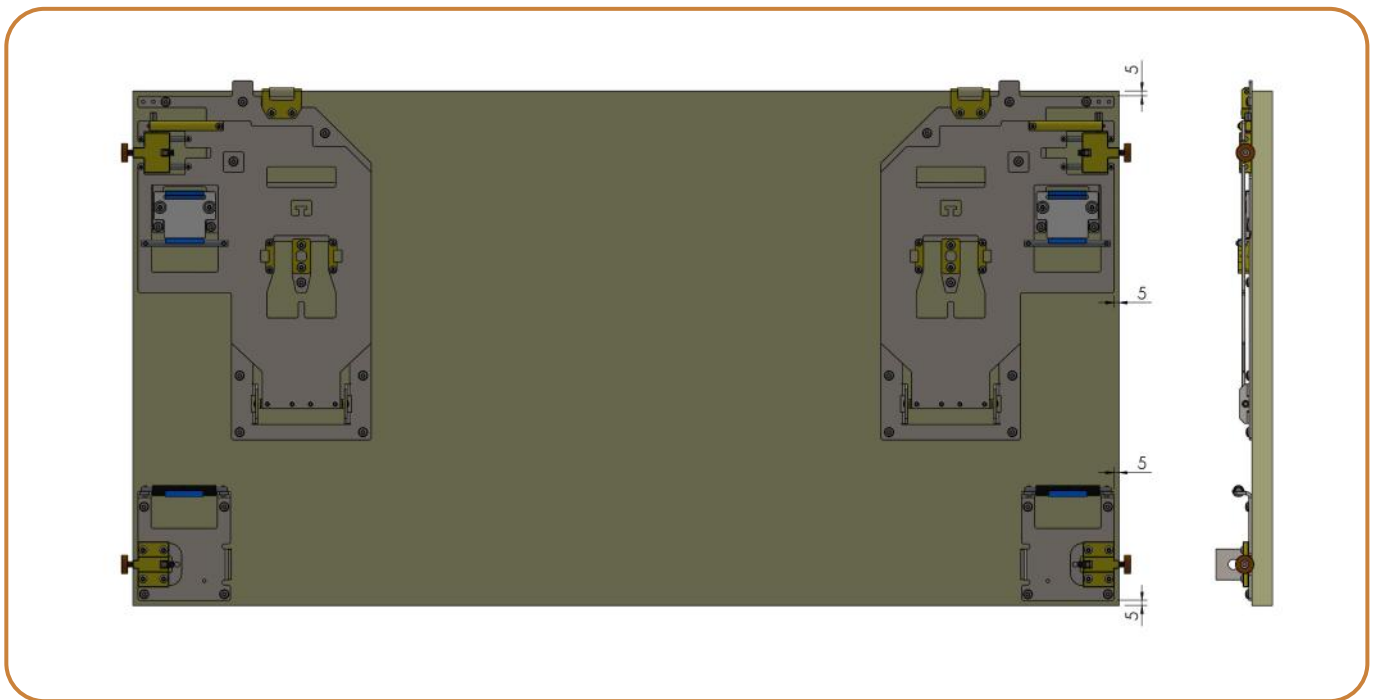

## Tweede paneel (indien van toepassing)

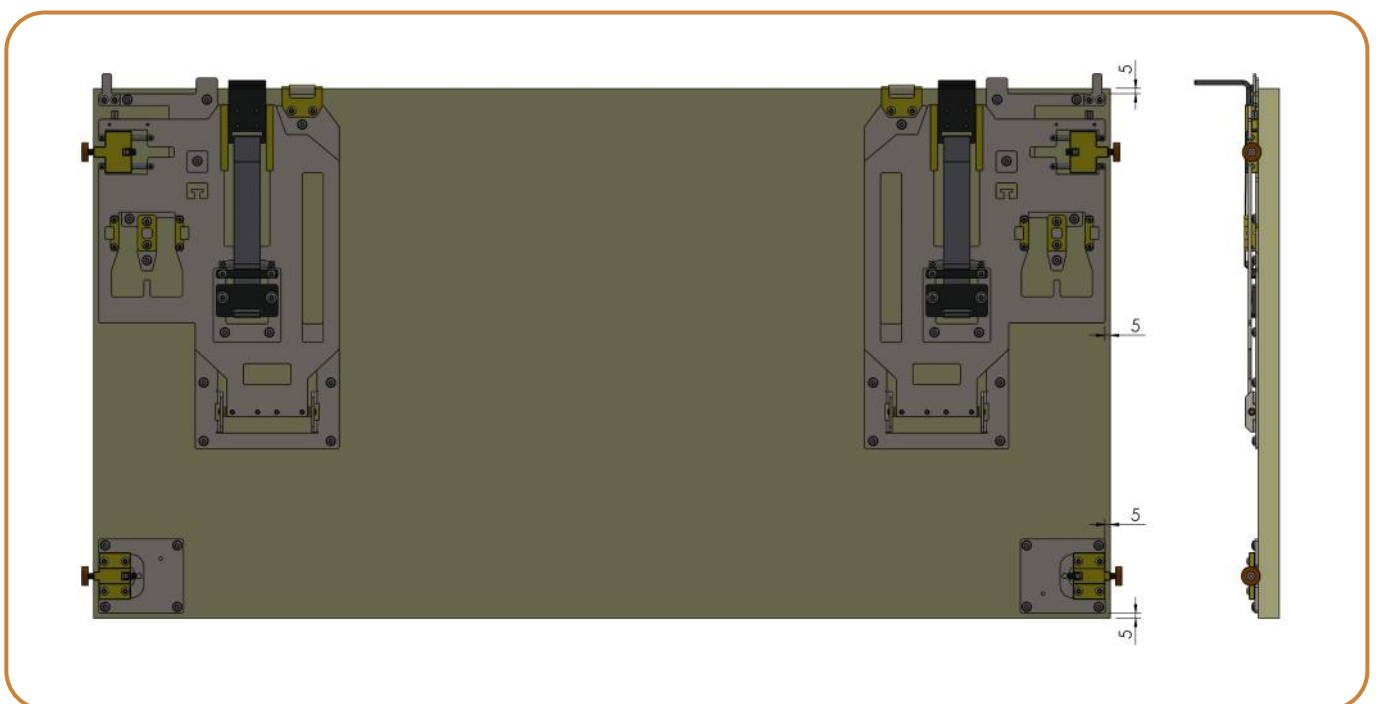

### Derde paneel (indien van toepassing)

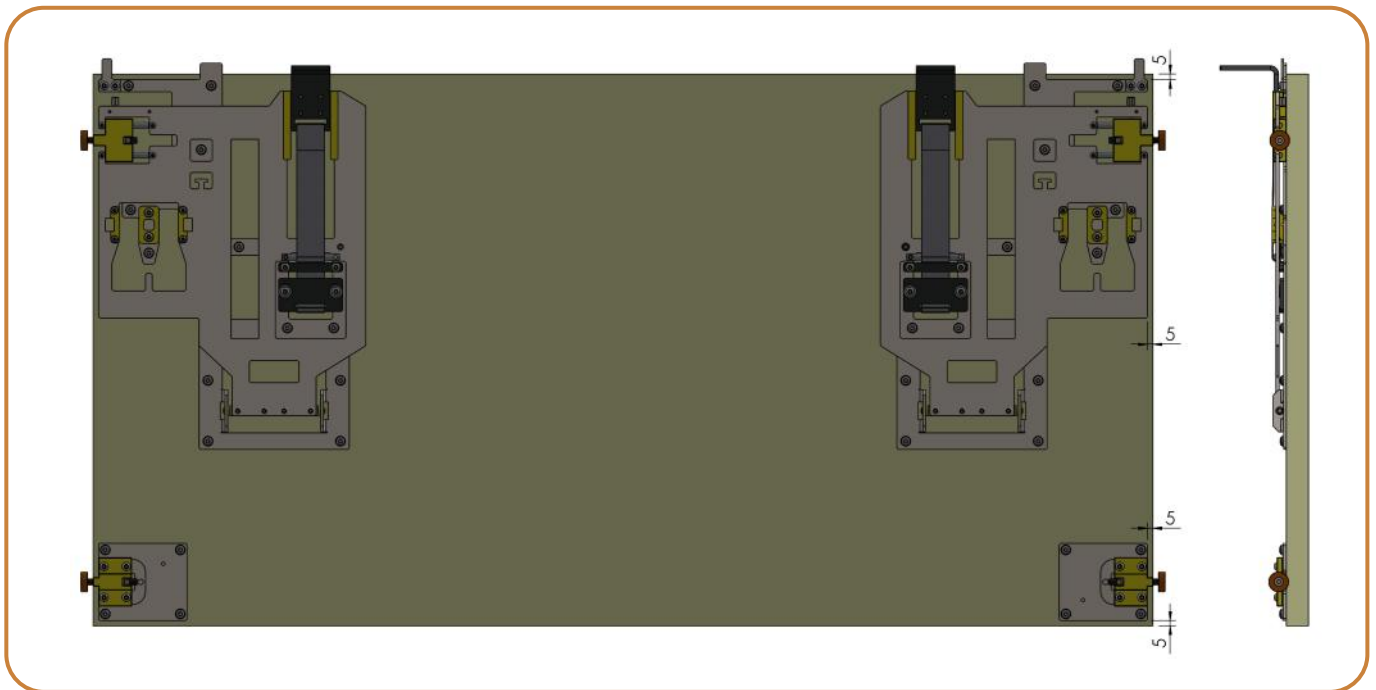

### Vast paneel



## Tussenplaten voorliggende panelen

Bij voorliggende panelen worden apart leverbare tussenplaten van 6 mm dikte voorzien. Hierdoor is voorliggend mogelijk voor panelen van dikte tot 20 mm.

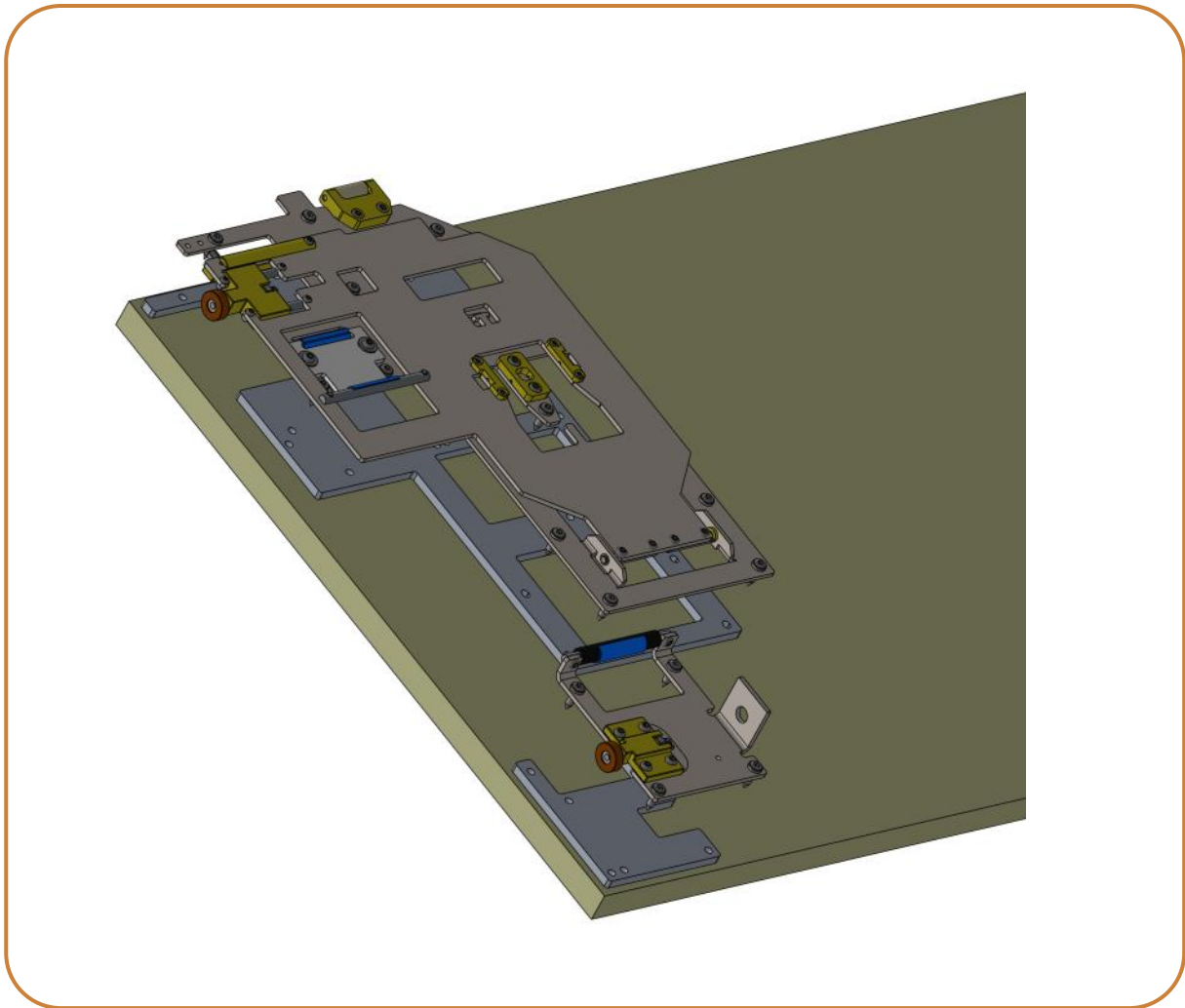

## Hefaandrijving

De hefaandrijvingen bevatten de aandrijfmotoren en de riemrollen. Ze worden bovenaan in het onderste gedeelte van de technische ruimte (achter vast paneel) geplaatst.



## Afmetingen



## Montage

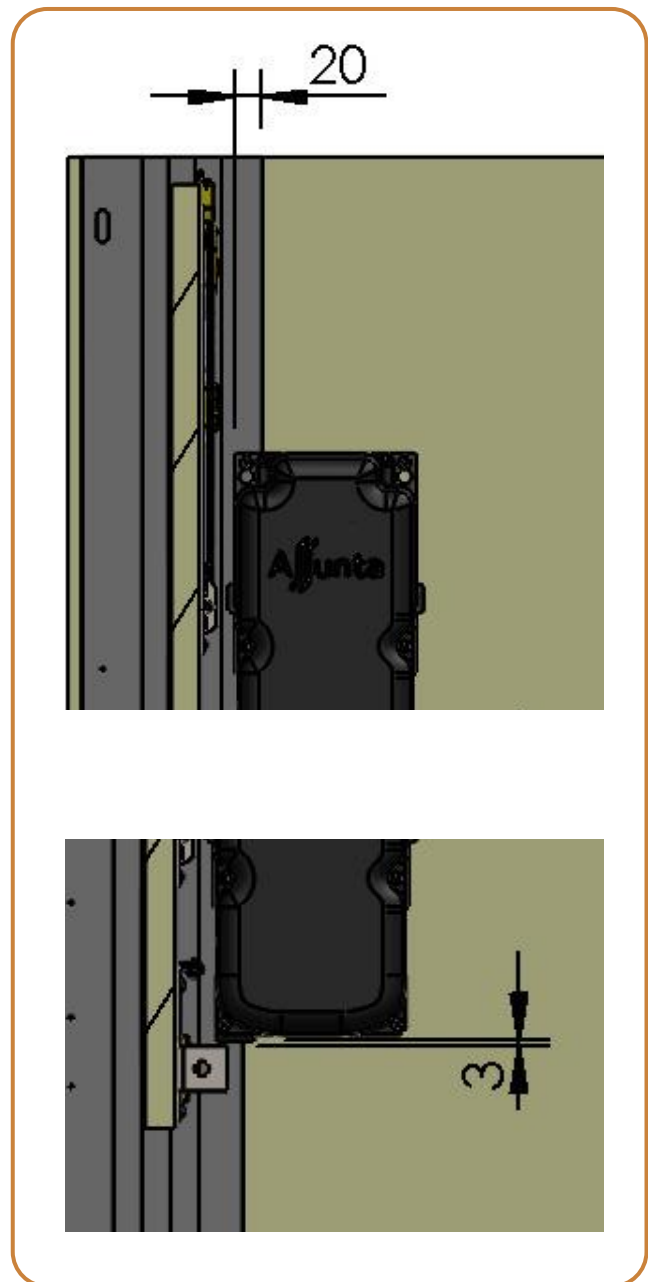
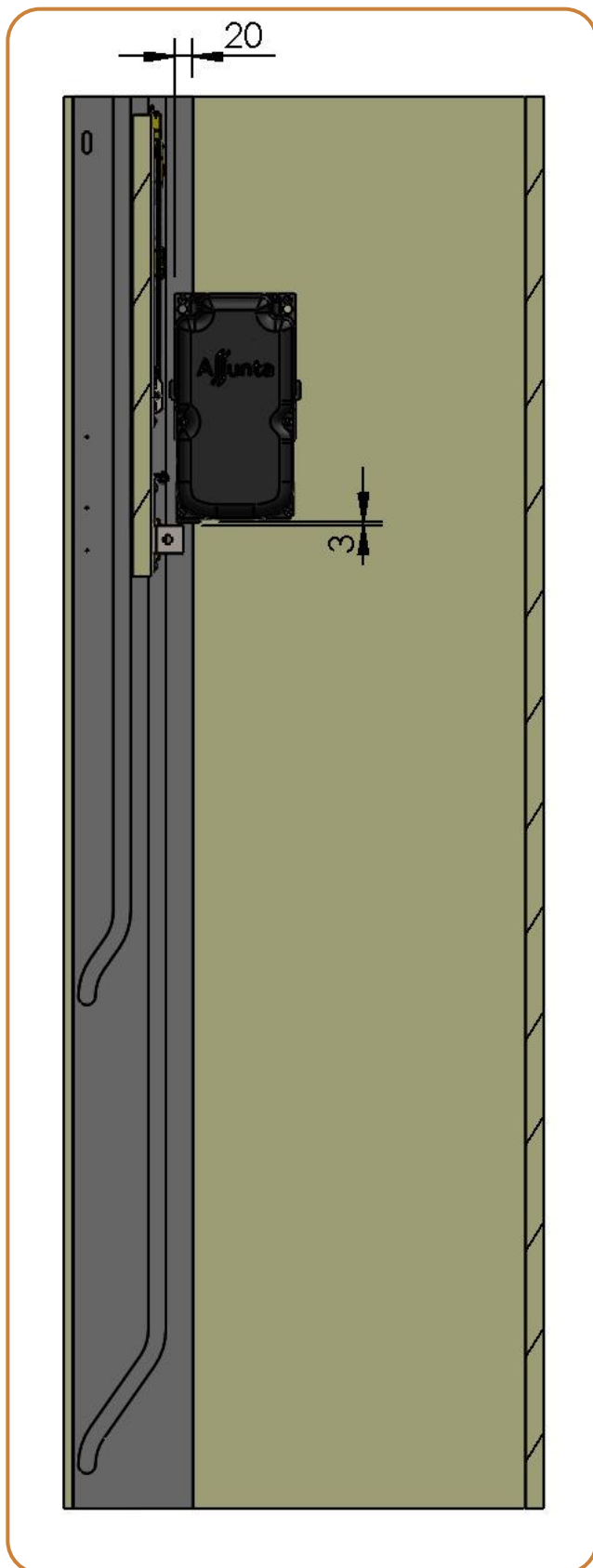

De hefaandrijving wordt zo geplaatst dat het onderste paneel in de bovenste open stand met zijn aanslag op 3 mm van de verstelbare motoraanslag komt. Voor de precieze maat verwijzen naar de tekeningen op [www.assunta.be](http://www.assunta.be). Op de zijgeleidingen staan de voorste motorbevestigingspunten gemarkeerd.

## De besturing

### De stuurkast

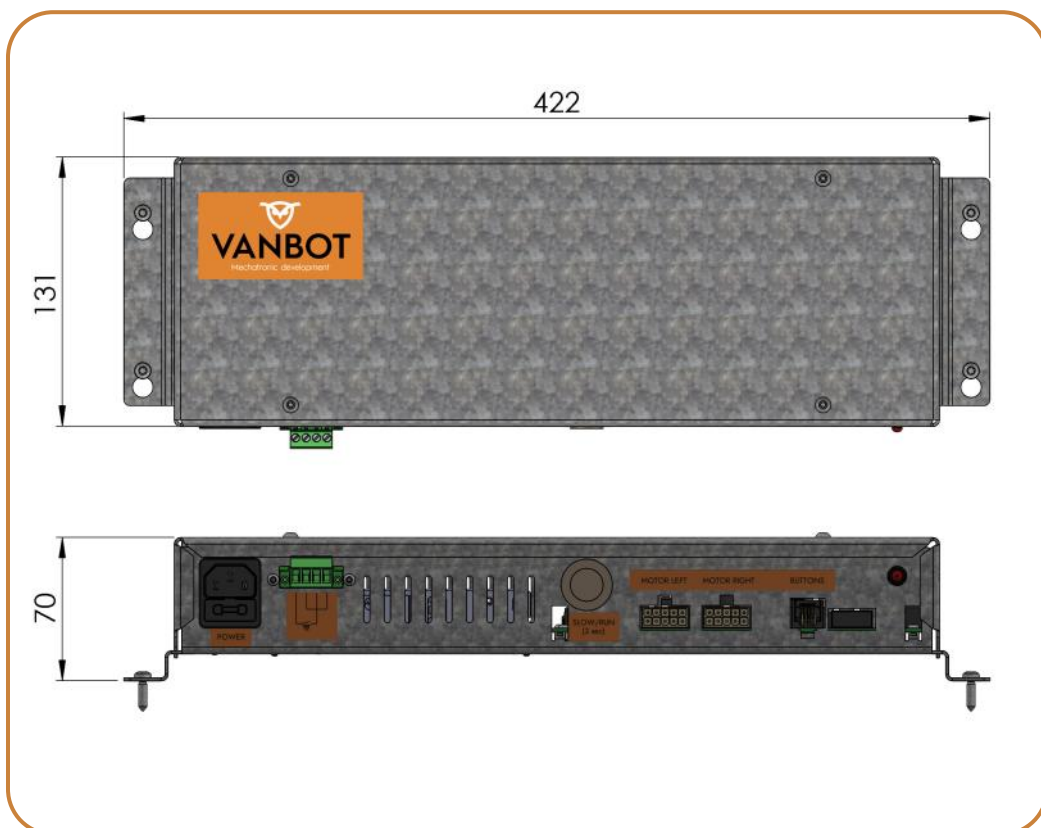

De stuurkast kan in de technische ruimte achter het vast paneel geplaatst worden. De motorkabels van 2 m zijn hiervoor voldoende lang. Het is uiteraard nog handiger (in geval van storing) om de stuurkast buiten de kast te monteren maar dan moeten langere motorkabels van 4 m voorzien worden.

## De bekabeling

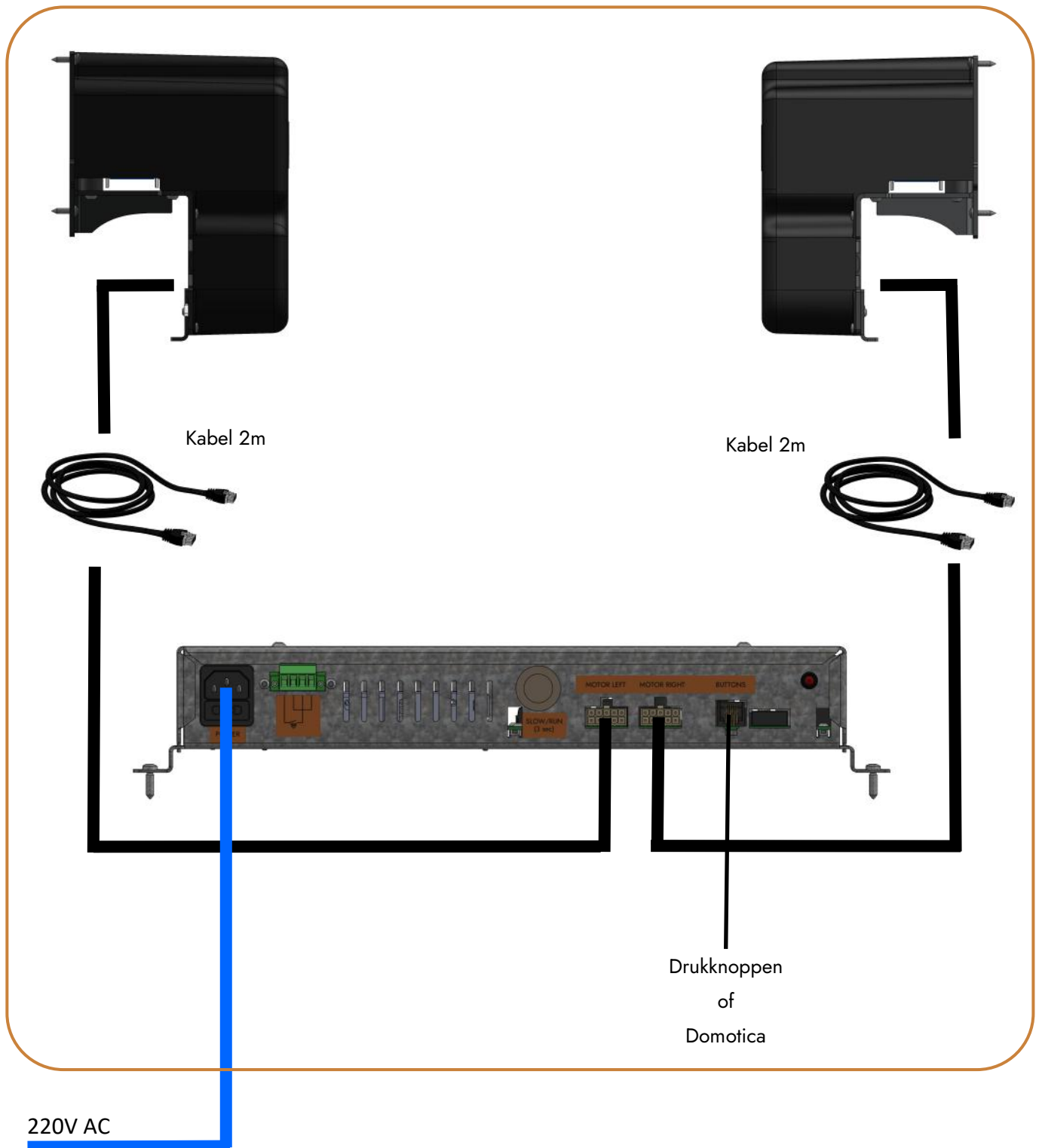

## De software

De besturingssoftware kan in verschillende modi ingesteld worden.

SLOW: De panelen bewegen traag, wordt gebruikt tijdens de installatie.

RUN: De finale status die wordt bereikt na het laten lopen van de initialisatie.

Meer informatie en begeleiding vindt u in de handleiding.

## De bediening

### Afstandsbediening



### Vanbot Drukknoppen

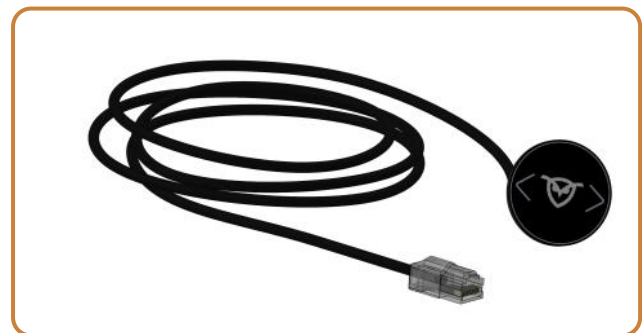
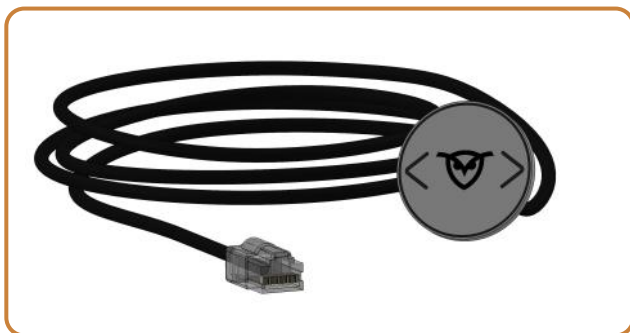

### Eigen drukknoppen of domotica

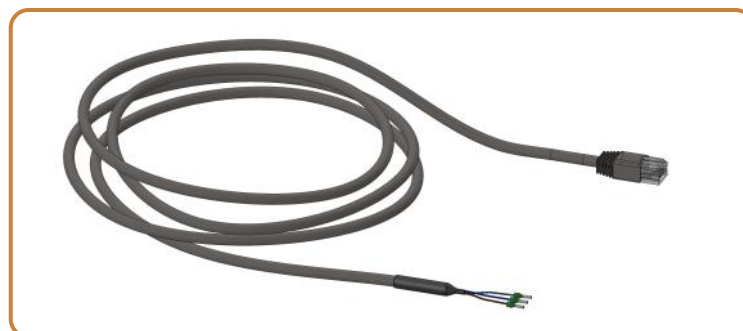

## Notities

Couthoflaan 14-16  
8972 PROVEN—BELGIUM

Contact : Frank Verdonck  
+32 495 53 11 66  
sales@vanbot.be

[vanbot.be](http://vanbot.be)